



PALLMANN

**Руководство по эксплуатации
шлифовальной машины для паркета «Кобра» 2,5 кВт / 50 Гц
Арт. № 059906**



CE Art. No. 060188



PALLMANN

© FRANK, 2010 г.

Все права сохраняются.

Перепечатка и тиражирование всего документа или его части только с письменного разрешения фирмы Hermann FRANK GmbH & Co. KG, 75038, Обердеринген, Германия.

Фирма-производитель не несет ответственности за ущерб, возникший в результате использования данного руководства по эксплуатации. Сохраняется право на внесение изменений.

Hermann FRANK GmbH & Co. KG

Остлихе Банхофштрассе, 8

75038, Обердеринген

Германия

Тел.: +49 (0)72 58/60 88-0

Факс: +49 (0)72 58/60 88-11

Адрес электронной почты: info@hermannfrank.de

www.hermannfrank.de

По состоянию на: март 2010 г.



В данном руководстве по эксплуатации важные указания по технике безопасности и предотвращению ущерба помечены символом /СИМВОЛ/.

Обязательно соблюдение отмеченных таким символом пунктов. Они указывают на возможную опасную ситуацию.

03.2010



PALLMANN

Содержание

1. Введение	5
2. Объем поставки	6
3. Описание машины для шлифования паркета «Кобра»	7
3.1. Основные компоненты	7
3.2. Технические характеристики	8
3.3. Предохранительные устройства.....	8
4. Применение по назначению	8
5. Ввод в эксплуатацию	9
5.1 Монтаж рулевой колонки	9
5.2 Монтаж пылеотводящей трубы	10
5.3 Монтаж двигателя	11
5.4 Установка ремня.....	12
5.5 Монтаж пылесборника	13
5.6 Регулирование дистанционных роликов.....	14
5.7 Подключение машины для шлифования паркета «Кобра» к электрической сети. 15	
6. Демонтаж машины для последующей транспортировки	16
6.1 Демонтаж рулевой колонки	17
6.2 Демонтаж двигателя	18
6.3 Транспортировка машины	20
7. Обслуживание машины для шлифования паркета «Кобра»	20
7.1 Надлежащая одежда и оснащение	20
7.2 Указания по технике безопасности: пыль.....	22
7.3 Утилизация шлифовальной пыли	23
7.4 Замена шлифовальной ленты.....	24
7.5 Регулирование усилия шлифования.....	25
7.6 Указания по технике безопасности: электрический кабель и штепсельный разъем.....	26
7.7 Примечания по шлифованию паркетных и дощатых полов	26
7.8 Включение/выключение машины «Кобра» при помощи панели управления.....	30
7.9 Шлифование при помощи машины «Кобра»	32
8. Техническое обслуживание	37
8.1 Замена шлифовального вальца.....	37
8.2 Регулирование ходовых роликов	39
8.3 Регулирование направляющих роликов	42
8.4 Регулирование натяжного вальца	42
8.5 Замена лампы.....	43
9. Декларация о соответствии	44
10. Гарантия	45



1. Введение

Уважаемый клиент!

Вы приобрели машину для шлифования паркета «Кобра» фирмы FRANK. Правильное решение с точки зрения качества и производительности.

Машина для шлифования паркета «Кобра» - это результат постоянного воплощения многолетнего опыта.

Эта машина сочетает в себе необычайно высокую эффективность шлифования, отменное качество шлифования и простое в обращении, совершенное и надежное техническое оснащение.

В данном руководстве содержатся важные для Вас указания по эксплуатации «Кобры».



Внимание!

Внимательно прочтите данное руководство по эксплуатации и позаботьтесь о том, чтобы каждый пользователь перед применением машины прочел данное руководство.

Соблюдение указаний по технике безопасности оградит Вас от опасностей для жизни и здоровья и исключит возможность ненадлежащего использования машины.

Перед началом работы ознакомьтесь с правилами использования машины.

Во время работы будет слишком поздно делать это!

Ни в коем случае не допускайте к работе с машиной лиц, которые не обладают соответствующими знаниями.



PALLMANN

2. Объем поставки

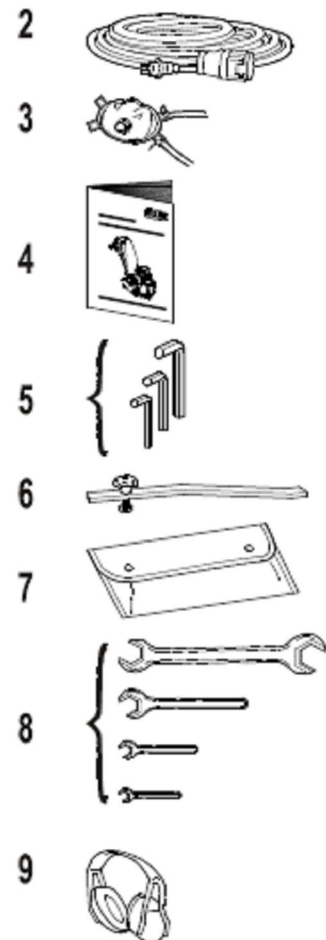
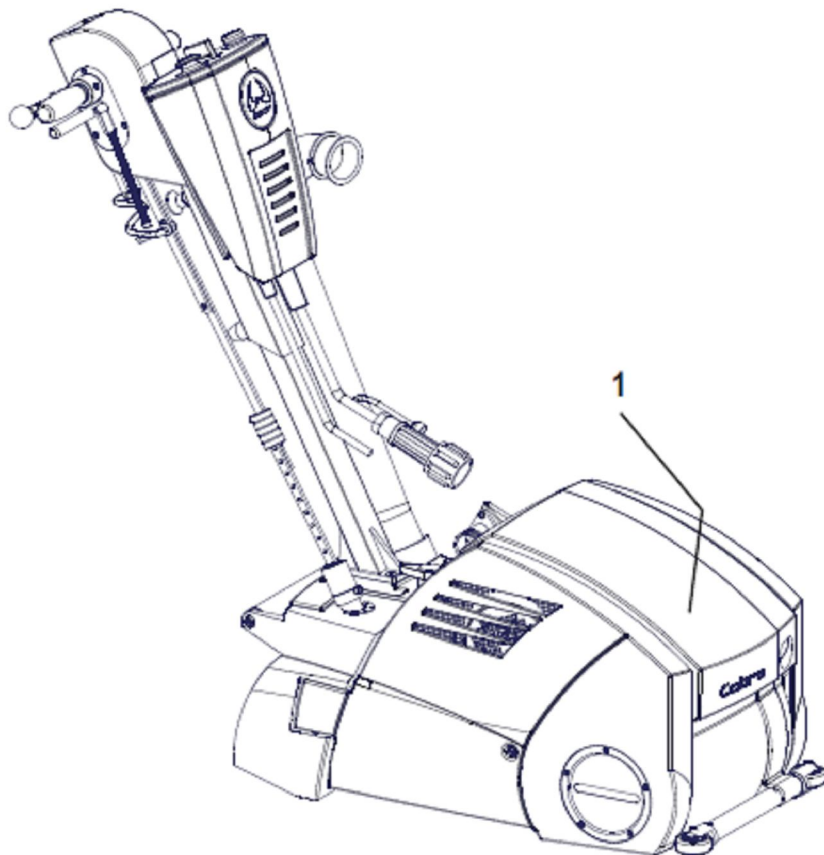

- | | |
|-------------|---|
| 1. | Машина |
| 2. | Полиуретановый кабель со штекером и муфтой |
| 3. | Респиратор |
| 4. | Руководство по эксплуатации |
| 5. | Ключи для винтов с шестигранной головкой
5 мм, 6 мм, 10 мм |
| 6. | Устройство для регулирования ходовых роликов |
| 7. | Сумка для инструментов |
| 8. | Гаечный ключ
10 мм, 13 мм, 17 мм, 30/36 мм |
| 9. | Защитные наушники |
| не показано | 2 пылесборника |
| не показано | Шлифовальные ленты (по 10 x К 36, К 60, К 100) |
| не показано | 10 пластиковых вкладышей |



PALLMANN

3. Описание машины для шлифования паркета «Кобра»

3.1. Основные компоненты

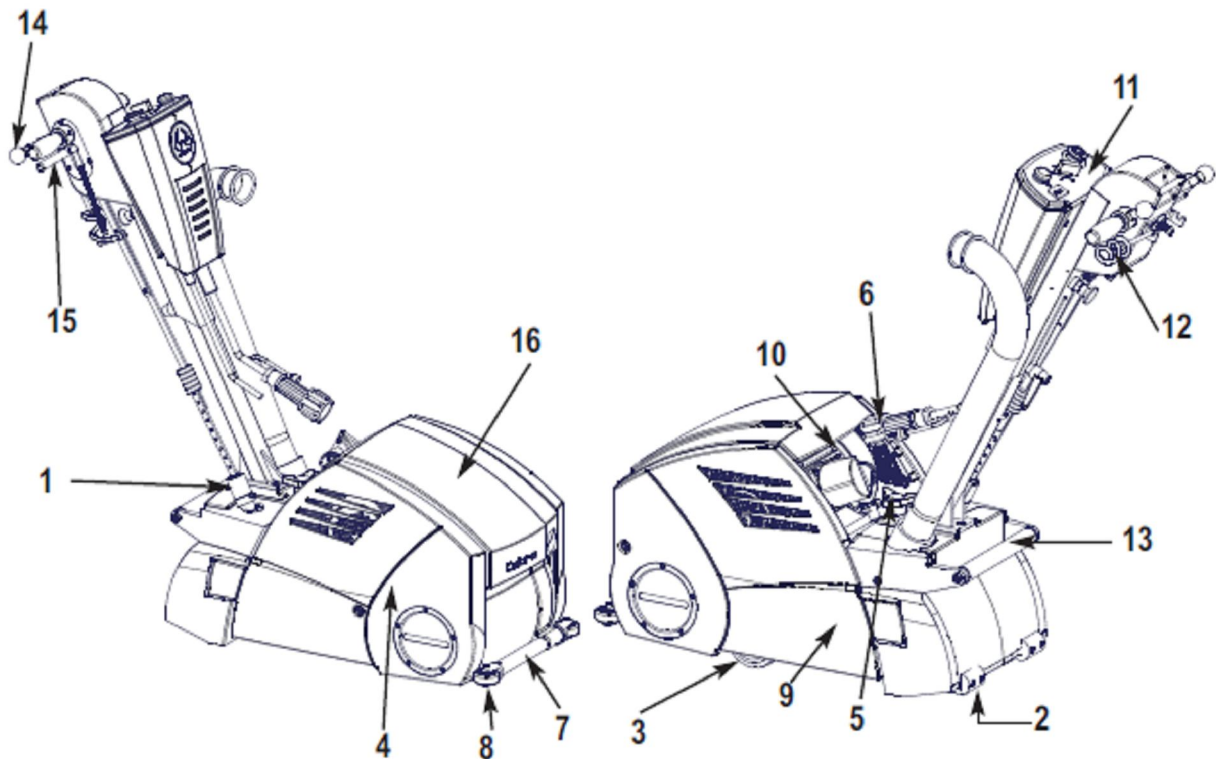

- 1 Регулятор давления
- 2 Направляющие ролики
- 3 Ходовые ролики
- 4 Крышка для защиты вальца
- 5 Гайка с тремя выступами
- 6 Штекерный разъем двигателя
- 7 Передняя ручка
- 8 Дистанционный ролик

- 9 Крышка для защиты ремней
- 10 Двигатель
- 11 Панель управления
- 12 Держатель кабеля
- 13 Задняя ручка
- 14 Главная ручка подъема
- 15 Ручка плавного подъема
- 16 Кожух

3.2 Технические характеристики

Однофазный двигатель переменного тока: 230 В, 50 Гц

Мощность двигателя: 2500 Вт

Число оборотов вальца: 2100 об./мин

Ширина шлифования: 200 мм

Размеры шлифовальной ленты: 200 мм x 750 мм, бесконечная

Масса:

Рулевая колонка в сборе: 12,8 кг

Двигатель в сборе: 26,2 кг

Основное устройство в сборе: 49,2 кг

Пылеотводящая труба: 1,5 кг

Машина, всего: 89,7 кг

3.3 Предохранительные устройства

Машина для шлифования паркета «Кобра» оснащена

- нулевым выключателем.

Благодаря нулевому выключателю машина отключается в случае прерывания подачи напряжения. В случае восстановления подачи напряжения двигатель автоматически не включается.

4 Применение по назначению

Машина для шлифования паркета предназначена для сухого шлифования паркетных и дощатых полов. Любое иное применение запрещено.



Внимание!

Ни в коем случае не выполняйте при помощи машины «Кобра» влажное шлифование (опасно для жизни вследствие поражения электрическим током)!

5. Ввод в эксплуатацию

5.1 Монтаж рулевой колонки

Указание!

Машина для шлифования паркета «Кобра» поставляется с демонтированной рулевой колонкой и пылеотводящей трубой.



Внимание!

Существует опасность непреднамеренного запуска машины.

Поэтому, выполняя какие-либо работы с машиной, следует непременно вынуть штепсельную вилку.

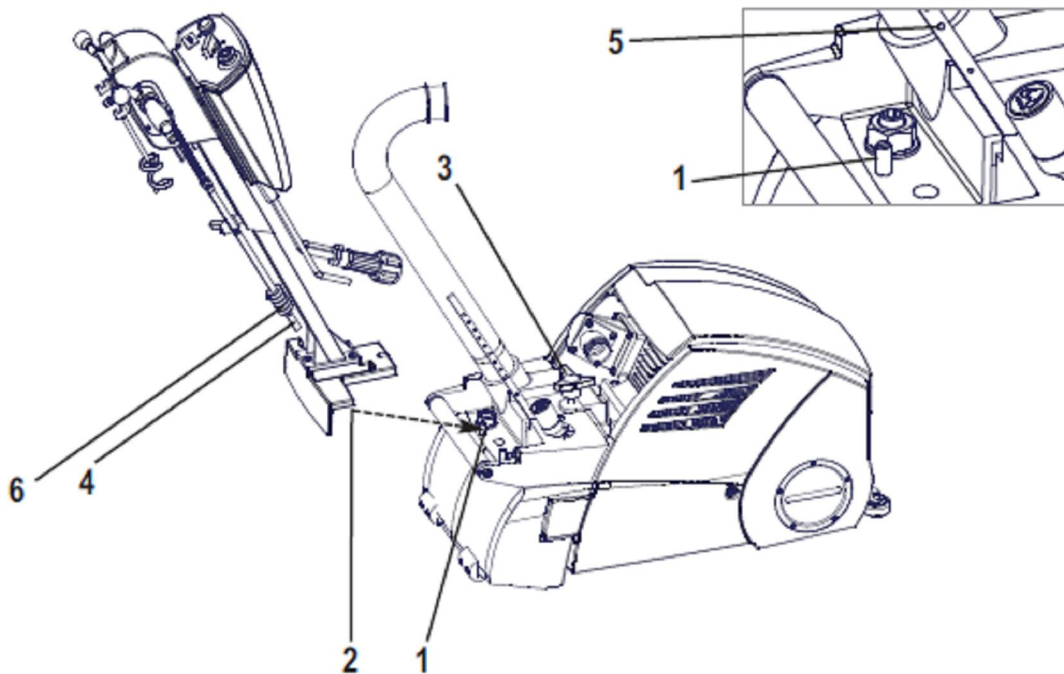

Порядок монтажа рулевой колонки:

1. Проденьте через прорезь крепления рулевой колонки нижнюю половину тяги. Следите за тем, чтобы, стопорные болты (1) вошли в отверстия (2).
2. Затяните гайку с тремя выступами (3).
3. Проверьте, в какой позиции стоит рулевая колонка.
4. Соедините болт (4) направляющего стержня с соответствующим отверстием (5).
5. При помощи скользящей муфты (6) фиксируются обе половины тяги.



PALLMANN

5.1.1 Регулирование рулевой колонки по высоте

1. Опустите главную ручку подъема (1) вперед.
2. Сместите скользящую муфту (2) вверх и разберите тягу (3).
3. Ослабьте зажимной болт (4).
4. Потяните стопорный штифт (5) и снова зафиксируйте его в необходимом положении.
5. Соберите тягу (3) в соответствующем положении.

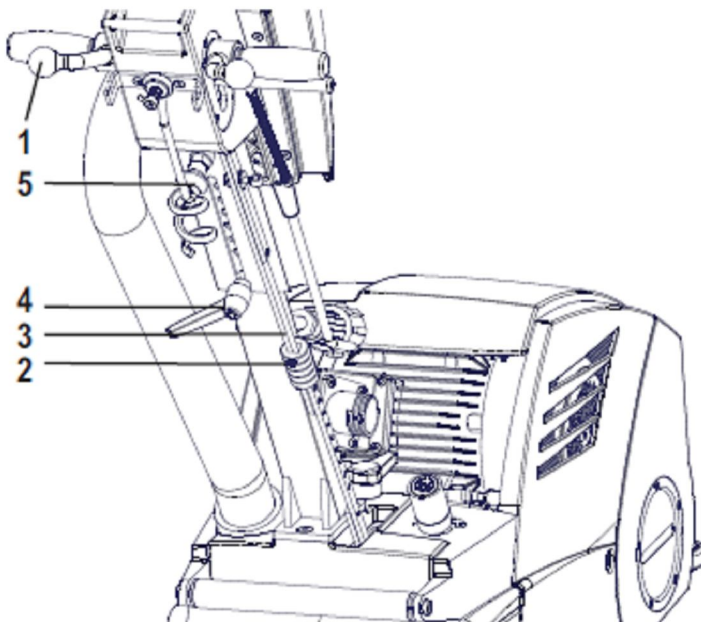

5.2 Монтаж пылеотводящей трубы

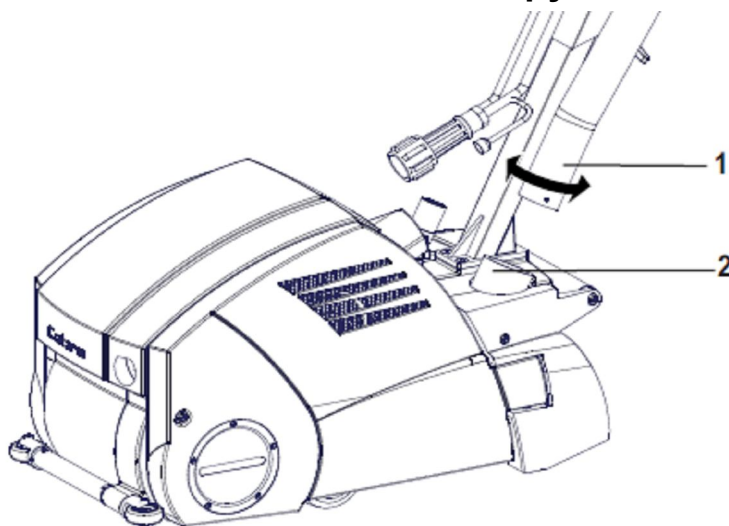

Вставьте пылеотводящую трубу (1) в патрубок (2), слегка поворачивая ее. Труба уплотняется посредством 2 уплотнительных колец круглого сечения.



PALLMANN

5.3 Монтаж двигателя

Машина поставляется с установленным двигателем.

Однако для транспортировки машины по причине большого веса может понадобиться демонтировать двигатель, см. раздел 6.2 «Демонтаж двигателя» на странице 17.

Прежде чем устанавливать двигатель на машину, необходимо открыть задвижку (1). После того как двигатель установлен на машину, закрепите его при помощи этой задвижки (1).

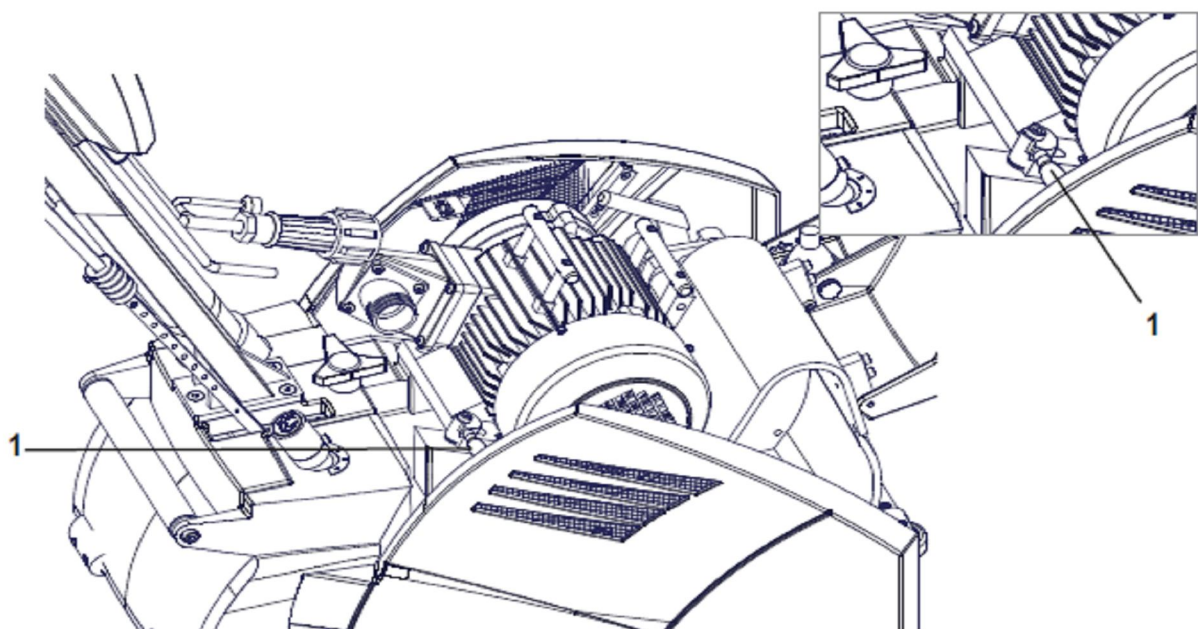
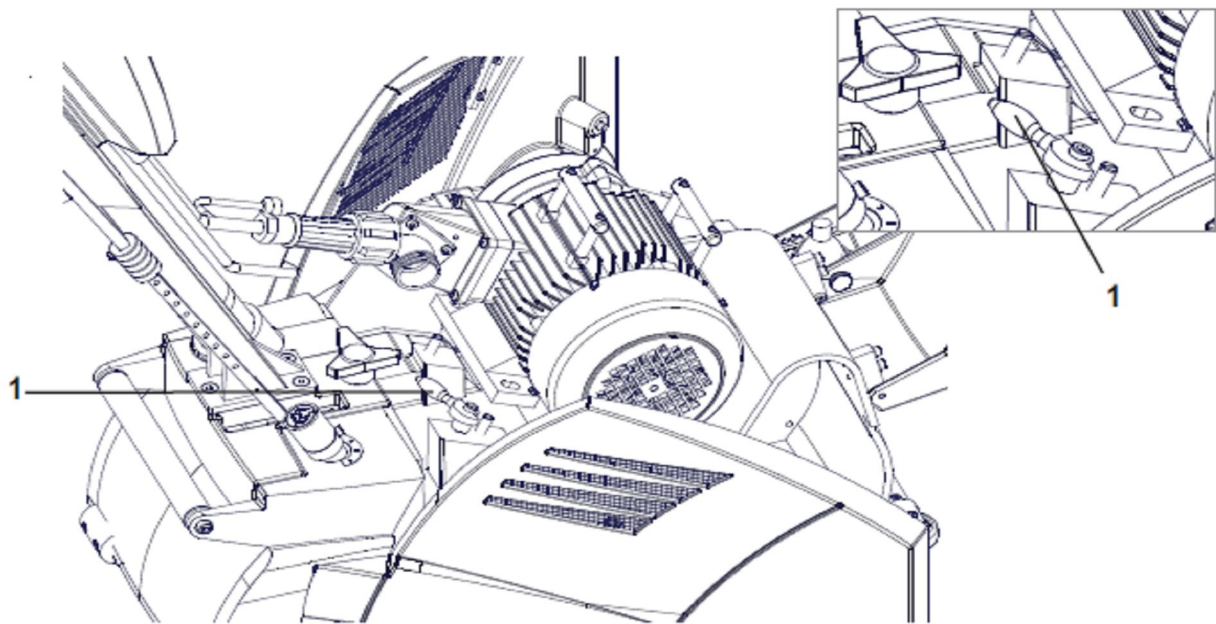



PALLMANN

5.4 Установка ремня

1. Откиньте рычаг (4) и приподнимите натяжное устройство (2) так, чтобы стопорный штифт (3) вышел из зацепления.
2. Наденьте ремень (1) в соответствии со схемой на ременные шкивы и натяжные ролики.
3. Немного приподнимите натяжное устройство (2) и оттяните стопорный штифт (3).
4. Теперь можно опустить натяжное устройство и натянуть ремень.
5. Потяните рычаг (4) и снова сложите его.

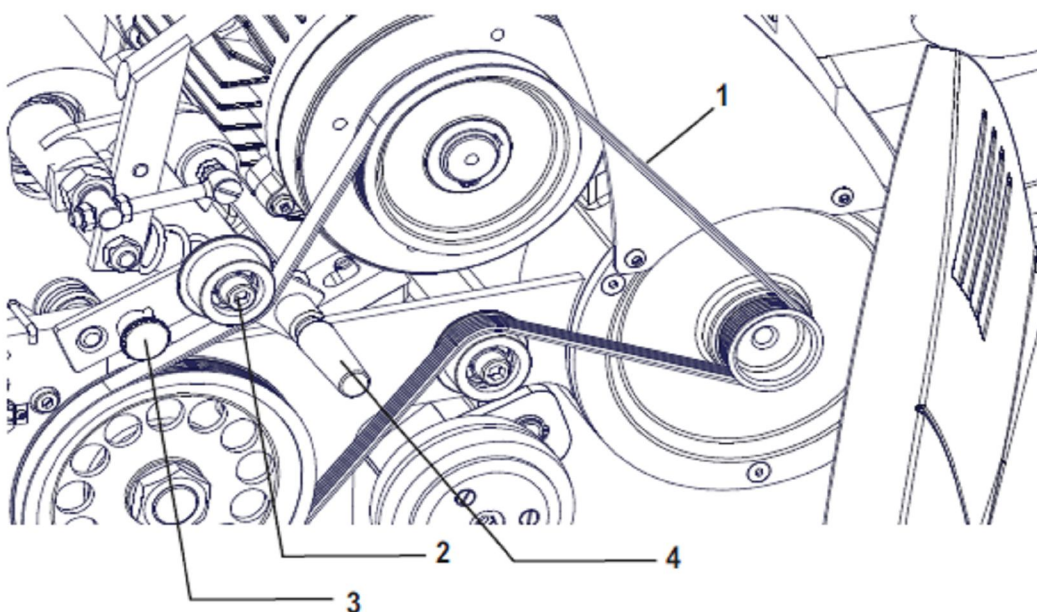
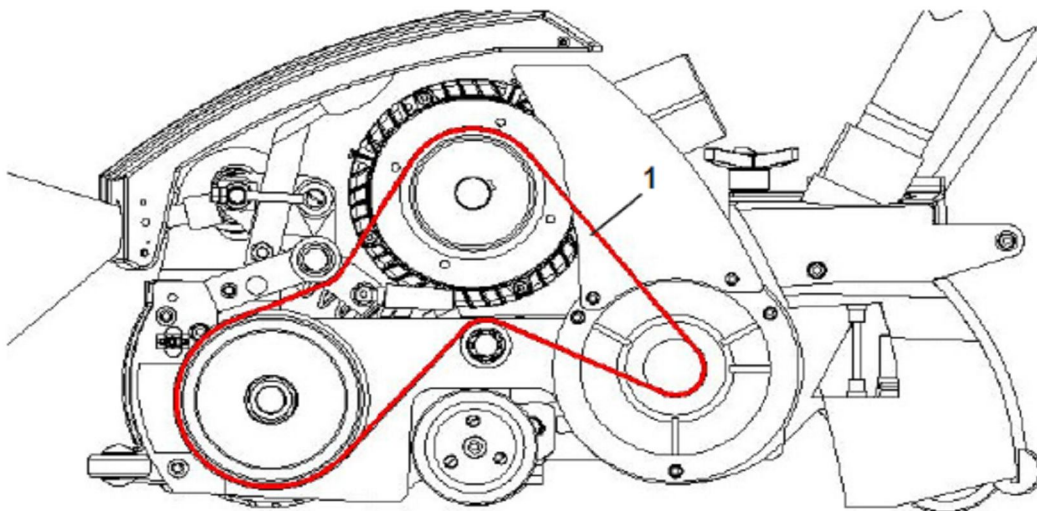

5.5 Монтаж пылесборника



Внимание!

Используйте для машины «Кобра» исключительно оригинальные пылесборники фирмы FRANK.



Внимание!

Перед началом шлифования необходимо установить пылесборник на пылеотводящей трубе.

Порядок установки пылесборника:

1. Наденьте внешний мешок пылесборника на пылеотводящую трубу вплоть до конца утолщения трубы (1) и хорошо затяните шнурки.
2. Откройте молнию мешка. Вставьте пластиковый вкладыш во внешний мешок пылесборника и закрепите его на кольце пылеотводящей трубы (2). Зашнуруйте мешок.
3. Закройте молнию.

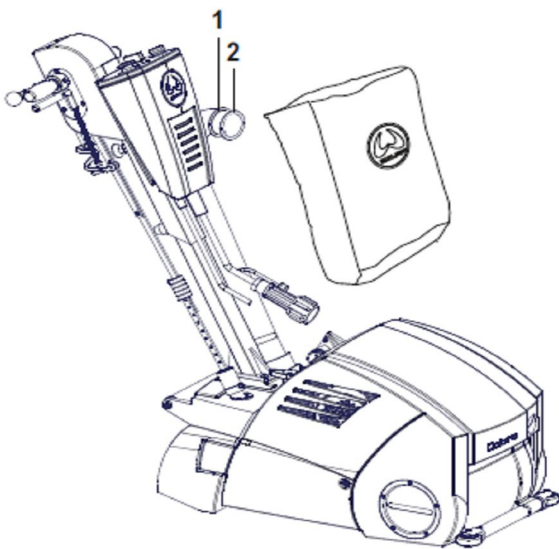



PALLMANN

Регулирование дистанционных роликов

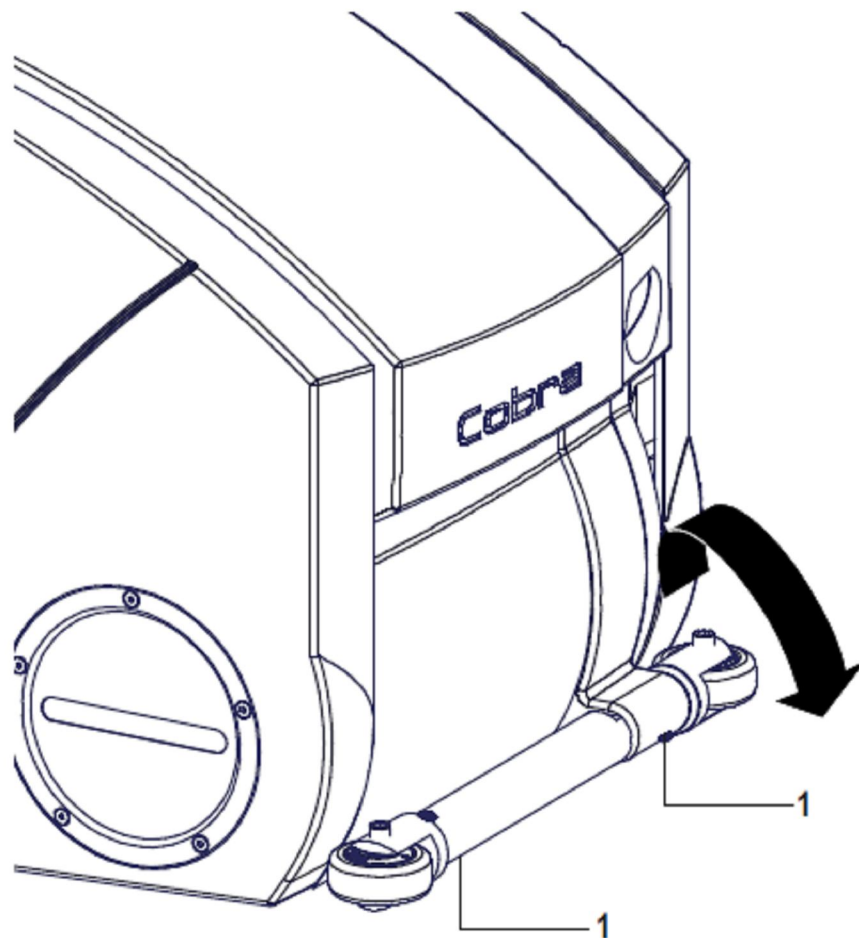

1. Ослабьте болтовые крепления (1).
2. Ролики можно ввинтить и вывинтить, вращая их. Благодаря этому регулируется расстояние до стенки. Ролики должны располагаться горизонтально относительно пола.
3. После завершения регулировки снова затяните болты.



PALLMANN

5.7 Подключение машины для шлифования паркета «Кобра» к электрической сети.

Порядок подключения к электрической сети:

1. Убедитесь в том, что выключатель (1) находится в положении выключения. Машина при подключении к электрической сети должна быть выключена.
2. Главная ручка подъема (2) должна быть откинута назад, при таком положении ручки шлифовальный валец поднят от пола.
3. Установленный в верхней части руля поворотный держатель кабеля в зависимости от необходимости подвесьте за левую или правую опору держателя кабеля. Протяните сетевой кабель через витки на конце держателя кабеля (3), чтобы он не попадал в зону шлифования.
4. Соедините муфту (4) кабеля управления с двигателем.
5. Соедините муфту (5) кабеля подсветки со штекером (5).

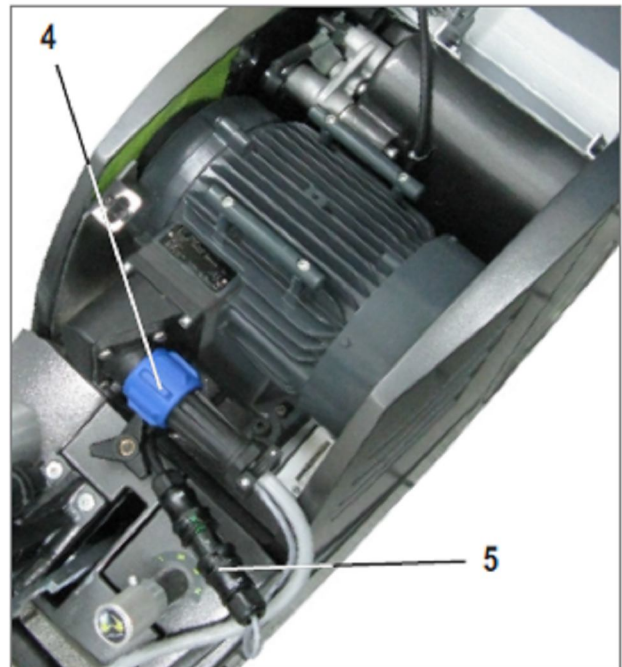
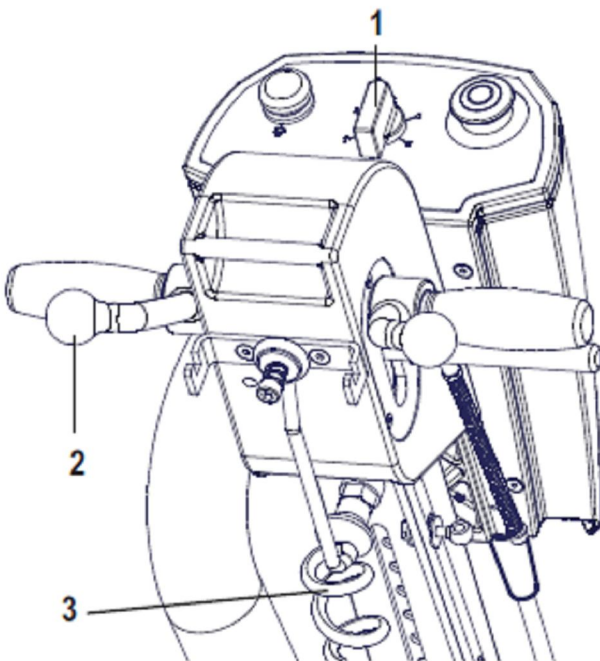

Внимание!

При включении двигателя шлифовальная лента должна быть натянута.



Внимание!

При включении двигателя шлифовальный валец должен быть поднят от пола.



PALLMANN



Внимание!

**Опасность травмирования вследствие непреднамеренного запуска машины!
Всегда извлекайте штепсельную вилку, если Вы не используете машину, для замены шлифовальной ленты и выполняя любые работы с машиной.**

6. Демонтаж машины для последующей транспортировки

Чтобы упростить транспортировку, можно демонтировать рулевую колонку, пылеотводящую трубу и двигатель.



PALLMANN

6.1 Демонтаж рулевой колонки



Существует опасность непреднамеренного запуска машины. Поэтому, выполняя какие-либо работы с машиной, следует непременно вынуть штепсельную вилку.

Порядок демонтажа рулевой колонки:

1. Сначала отсоедините штекерные соединения от двигателя и от системы подсветки.
2. Откиньте держатель кабеля (1) вниз.
3. Переместите главный рычаг подъема (2) вперед. Благодаря этому шлифовальный валец опустится на пол, а тяга (3) разгрузится.
4. Сдвиньте скользящую муфту (4) вверх так, чтобы обе половины тяги (3) могли отсоединиться.
5. Ослабьте гайку с тремя выступами (5), теперь можно снять рулевую колонку по направлению вверх.

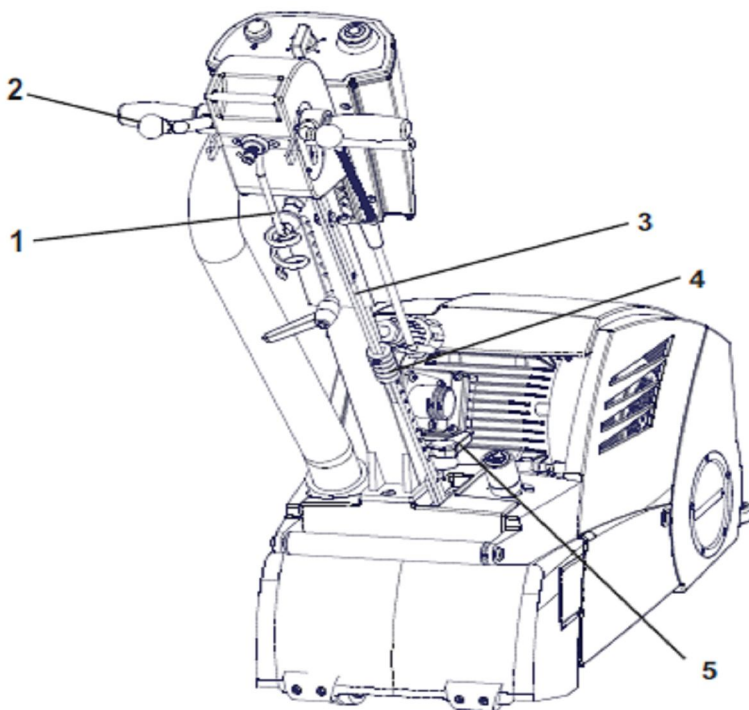

6.2 Демонтаж двигателя



Существует опасность непреднамеренного запуска машины. Поэтому, выполняя какие-либо работы с машиной, следует непременно вынуть штепсельную вилку.

Порядок демонтажа двигателя:

1. Следите за тем, чтобы выключатель двигателя находился в положении выключения, а муфта сетевого кабеля была отсоединена от штекерного разъема двигателя.
2. Вывинтите болт (1) на крышке для защиты ремня и откройте крышку.
3. Ослабьте натяжение ремня. Приподнимите натяжное устройство (2) так, чтобы стопорный болт (3) вышел из зацепления.
4. Снимите ремень.
5. Откройте задвижку (4) на опоре двигателя.
6. Теперь можно снимать двигатель.
7. Монтаж двигателя см. разд. 5.3, стр. 11



PALLMANN

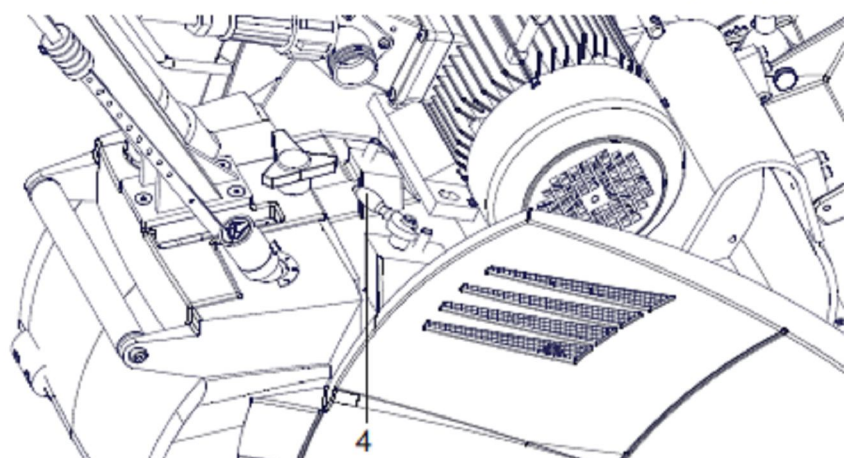
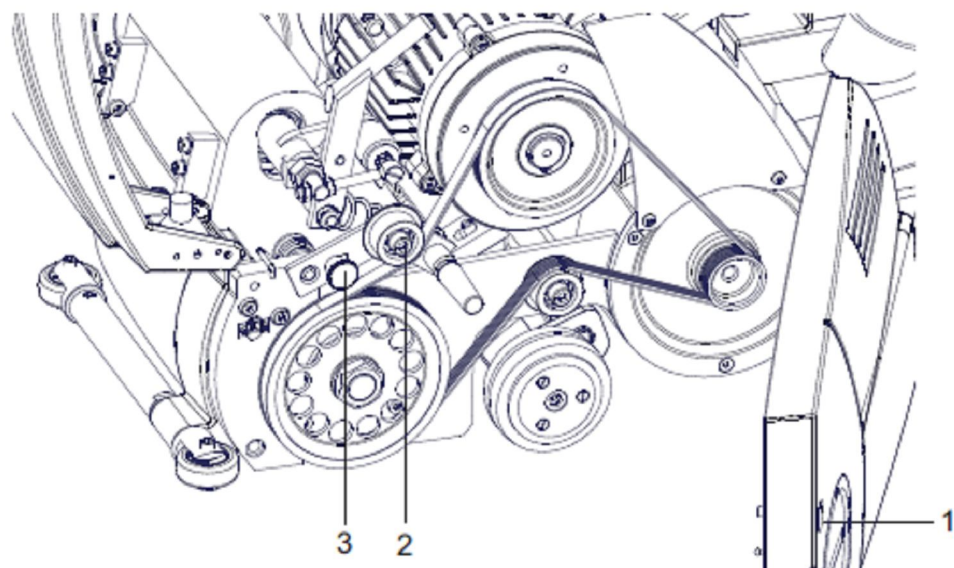

6.3 Транспортировка машины

Для переноски машины используйте обе ручки, переднюю (1) и заднюю (2). Передняя ручка (1) откидывается вперед.

Для транспортировки машины рекомендуется использовать транспортировочный поддон.

При установке машины на транспортировочный поддон шлифовальный валец и ходовые ролики разгружаются.

Принадлежности: Транспортировочный поддон, Арт. № 051224

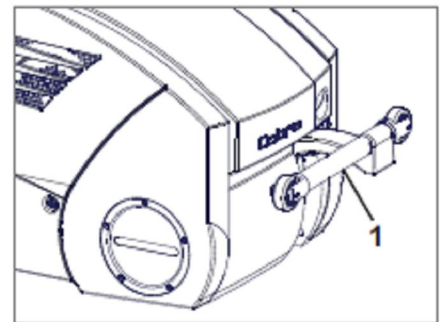
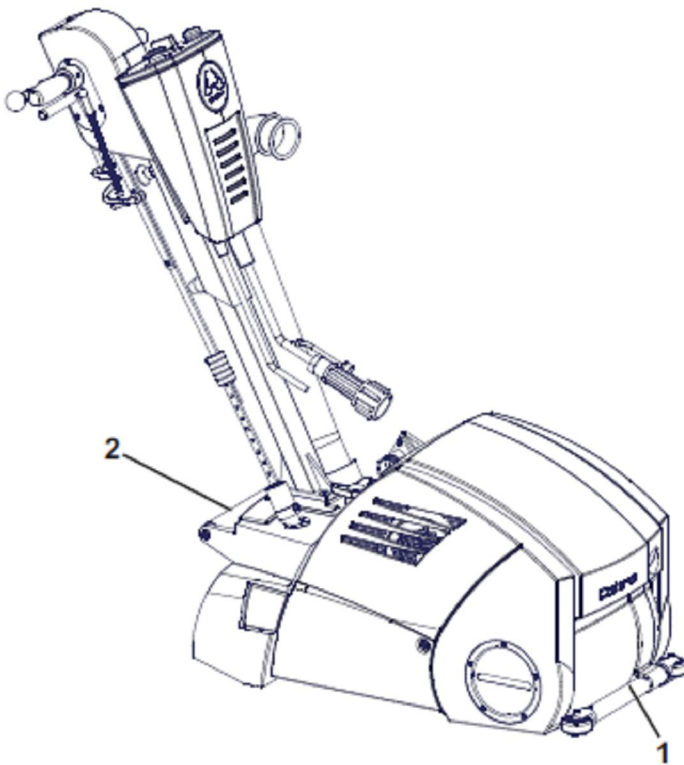

Transport-Basis



7. Обслуживание машины для шлифования паркета «Кобра»

7.1 Надлежащая одежда и оснащение



PALLMANN



Внимание! Используйте защитные наушники!

Во время эксплуатации «Кобры» необходимо носить наушники. Используйте защитные наушники, которые поставляются вместе с машиной «Кобра» в качестве принадлежностей.

Для машины для шлифования паркета «Кобра» согласно стандарту DIN 45645 были определены следующие значения уровня шума:

Режим холостого хода Эквивалентный непрерывный уровень звукового давления LEQ = 84 дБ (А)

Рабочий режим Эквивалентный непрерывный уровень звукового давления LEQ = 85 дБ (А)

Возникающий во время эксплуатации машины шум зависит от различных факторов. На образование шума оказывают влияние местные условия, например, размер помещения и свойства пола.

/Символ/

Внимание! Используйте респиратор!

Во время эксплуатации «Кобры» и утилизации шлифовальной пыли необходимо носить респиратор (см. раздел 7.2 и 7.3). Используйте респиратор, который поставляется вместе с машиной «Кобра» в качестве принадлежностей.

/Символ/

Внимание! Используйте защитные очки!

Для защиты глаз во время эксплуатации машины «Кобра» и при выполнении любых работ с машиной необходимо носить защитные очки.

/Символ/

Внимание! Носите подходящую спецодежду!

Во время эксплуатации машины «Кобра» и при выполнении любых работ с машиной не носите просторную одежду. Она может зацепиться за подвижные детали.

7.2 Указания по технике безопасности: пыль



Внимание! Мельчайшая шлифовальная пыль!

Во время шлифования паркетных и дощатых полов всегда носите респиратор. Вместе с машиной «Кобра» в качестве принадлежности поставляется респиратор.

При использовании машины по назначению в результате шлифования деревянного пола образуется пыль. Машина оснащена встроенной системой вытяжки, которая подает пыль в пылесборник. Пыль собирается в пылесборнике. Несмотря на это, во время использования машины невозможно предотвратить образование мелкой и мельчайшей пыли.



Внимание! Опасность для здоровья!

Древесная пыль, особенно пыль, обработанная пропитывающим средством, растворителями и покрытиями, может после сенсibilизации вызвать аллергические явления. Пыль буковой и дубовой древесины считается канцерогенной (вызывает рак слизистой оболочки носа). Имеется подозрение на то, что пыль других пород древесины также обладает канцерогенным действием.



Внимание! Опасность пожара!

Курение запрещено! Во время шлифования запрещается курить! В помещениях, где осуществляется шлифование, не должно находиться никаких источников воспламенения! Проветривайте помещения!

Древесная пыль вместе с источником воспламенения и кислородом воздуха может вызвать пожар и взрыв.



Внимание! Опасность пожара!

При шлифовании металлических деталей, например, гвоздей могут возникнуть искры, которые вместе с древесной пылью попадают в пылесборник. В нем раскаленная металлическая стружка даже несколько часов спустя может вызвать пожар. После каждого выключения машины и во время окончания

работы необходимо непременно пересыпать содержащуюся в пылесборнике пыль в огнеупорную, негорючую емкость. Емкость должна быть закрыта огнеупорной, негорючей крышкой. Храните емкость только под открытым небом.

7.3 Утилизация шлифовальной пыли



Внимание! Опасность пожара!

Из-за опасности пожара содержащуюся в пылесборнике шлифовальную пыль необходимо после каждого выключения машины и по завершении работ незамедлительно утилизировать. Ее необходимо помещать в огнеупорную, негорючую емкость. Емкость должна быть закрыта огнеупорной, негорючей крышкой. Храните емкость только под открытым небом.



Внимание!

При заполнении пылесборника на 1/3 шлифовальную пыль необходимо утилизировать, так как при большем уровне заполнения мощность вытяжки снижается.

Шлифовальную пыль необходимо помещать в огнеупорную, негорючую емкость. Емкость должна быть закрыта огнеупорной, негорючей крышкой. Храните емкость только под открытым небом.



Внимание!

Во время утилизации шлифовальной пыли всегда носите респиратор. Респиратор поставляется вместе с машиной «Кобра» в качестве принадлежностей.

7.4 Замена шлифовальной ленты



**Внимание! Опасность вследствие непреднамеренного запуска машины!
Во время замены шлифовальной ленты существует опасность
непреднамеренного запуска машины.**

Перед работой со шлифовальной лентой обязательно выньте штепсельную вилку.



**Внимание! Опасность пореза рук!
Шлифовальное зерно шлифовальных лент имеет острые грани. Во время
замены шлифовальной ленты носите защитные перчатки.**

Порядок замены шлифовальной ленты:

1. Выключите машину.
2. Выньте штепсельную вилку.
3. Откройте крышку для защиты вальца (1) и кожух (2).
4. Переместите натяжной рычаг (3) вперед. Теперь натяжение шлифовальной ленты (4) ослаблено. Выньте ее сбоку.
5. Вставьте новую шлифовальную ленту. Следите за направлением вращения вальца (5) и шлифовальной ленты (4).
6. Натяните новую шлифовальную ленту, переместив натяжной рычаг (3) назад.
7. Закройте крышку для защиты вальца (1) и кожух (2).

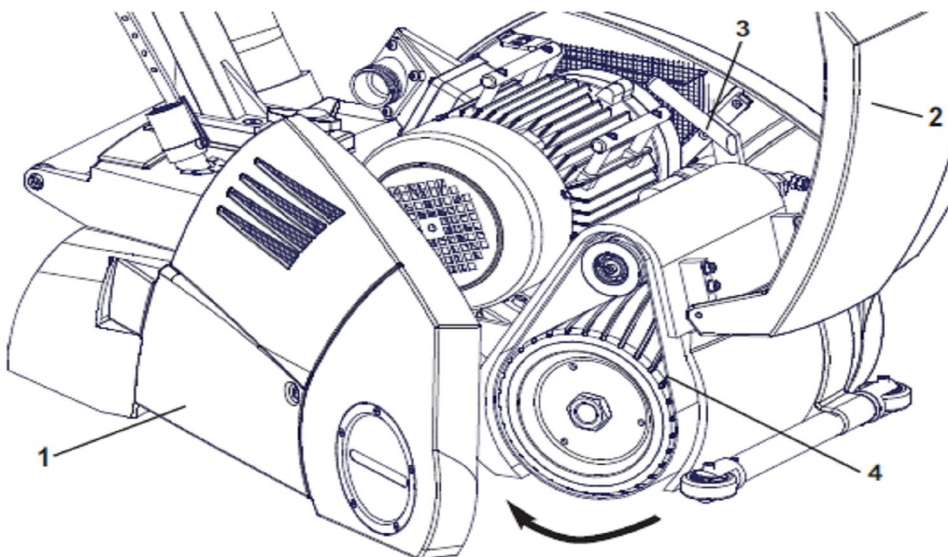



PALLMANN

7.5 Регулирование усилия шлифования

Благодаря регулятору (1) Вы можете настроить необходимое усилие шлифования.

1. Переместите главный рычаг подъема (2) вверх.
2. Потяните регулятор давления (1) вверх и поверните его в нужное положение (3).
3. Снова отпустите его в необходимом положении.

Имеется 4 положения.

Положение 1 - слабое усилие

Положение 2 – среднее усилие

Положение 3 – большое усилие

Положение 4 - очень большое усилие:

Только при оптимальных условиях: Очень хорошее электропитание, качественная шлифовальная лента.

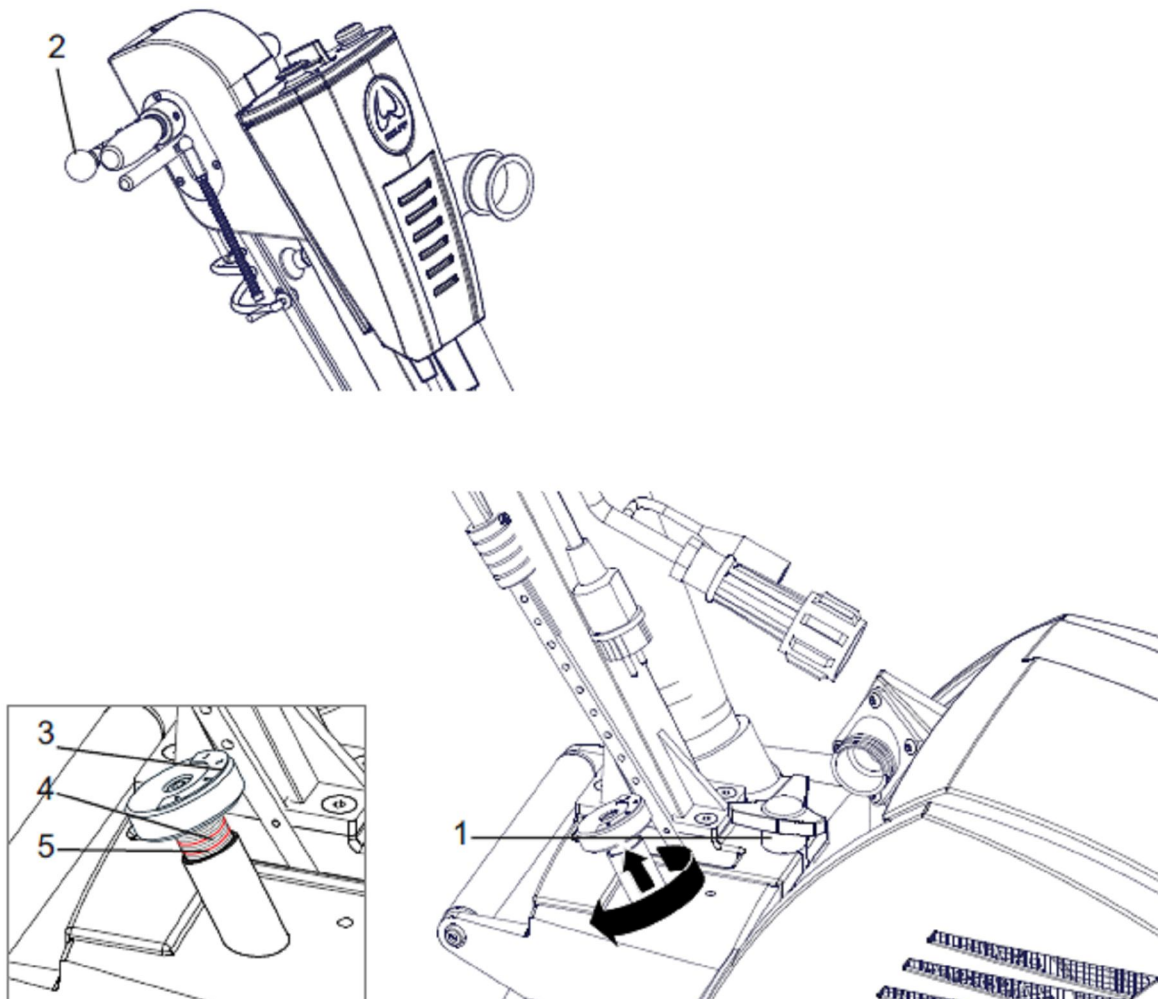

7.6 Указания по технике безопасности: электрический кабель и штепсельный разъем



Внимание! Опасность для жизни вследствие поражения электрическим током! Если поврежден электрический кабель или штепсельный разъем существует опасность для жизни вследствие поражения электрическим током. В случае повреждения электрического кабеля и штепсельного разъема поручите их ремонт признанному электрику-специалисту.



Внимание! Опасность для жизни вследствие поражения электрическим током! В случае наезда машиной на электрический кабель существует опасность для жизни вследствие поражения электрическим током. Ни в коем случае не осуществляйте шлифование в направлении кабеля!

7.7 Примечания по шлифованию паркетных и дощатых полов



Внимание!

Проверьте пол на наличие незакрепленных паркетных досок. Перед шлифованием их необходимо закрепить.



Внимание! Опасность пожара!

Если в полу имеются гвозди, их необходимо перед каждой операцией шлифования забивать так, чтобы шлифовальная лента не могла соприкоснуться с ними. При шлифовании гвоздя могут образоваться искры, которые могут вызвать пожар. Например, искра, попавшая в пылесборник, может стать причиной пожара.



PALLMANN

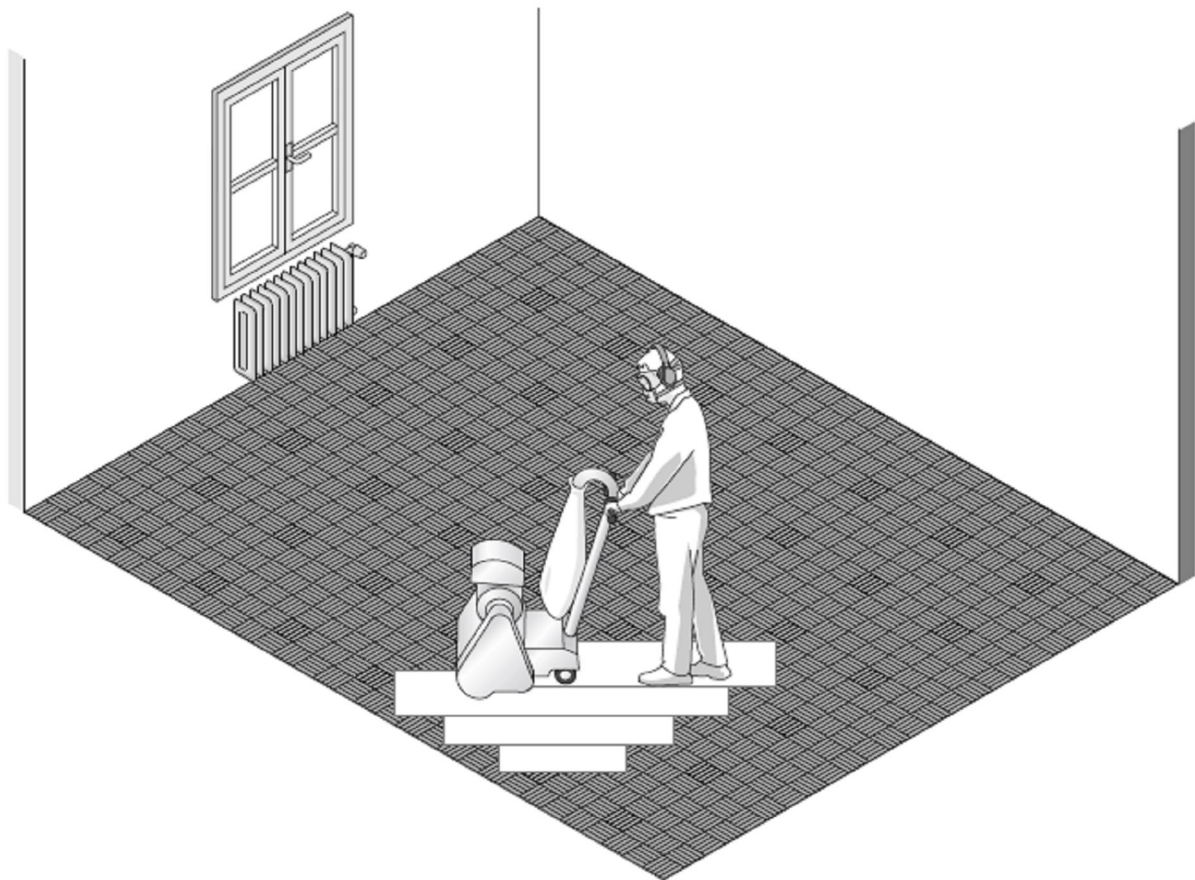

Шлифование пола осуществляется путем такого перемещения машины, при котором образуются отшлифованные полосы, расположенные в ряд слева направо и внахлестку.



PALLMANN

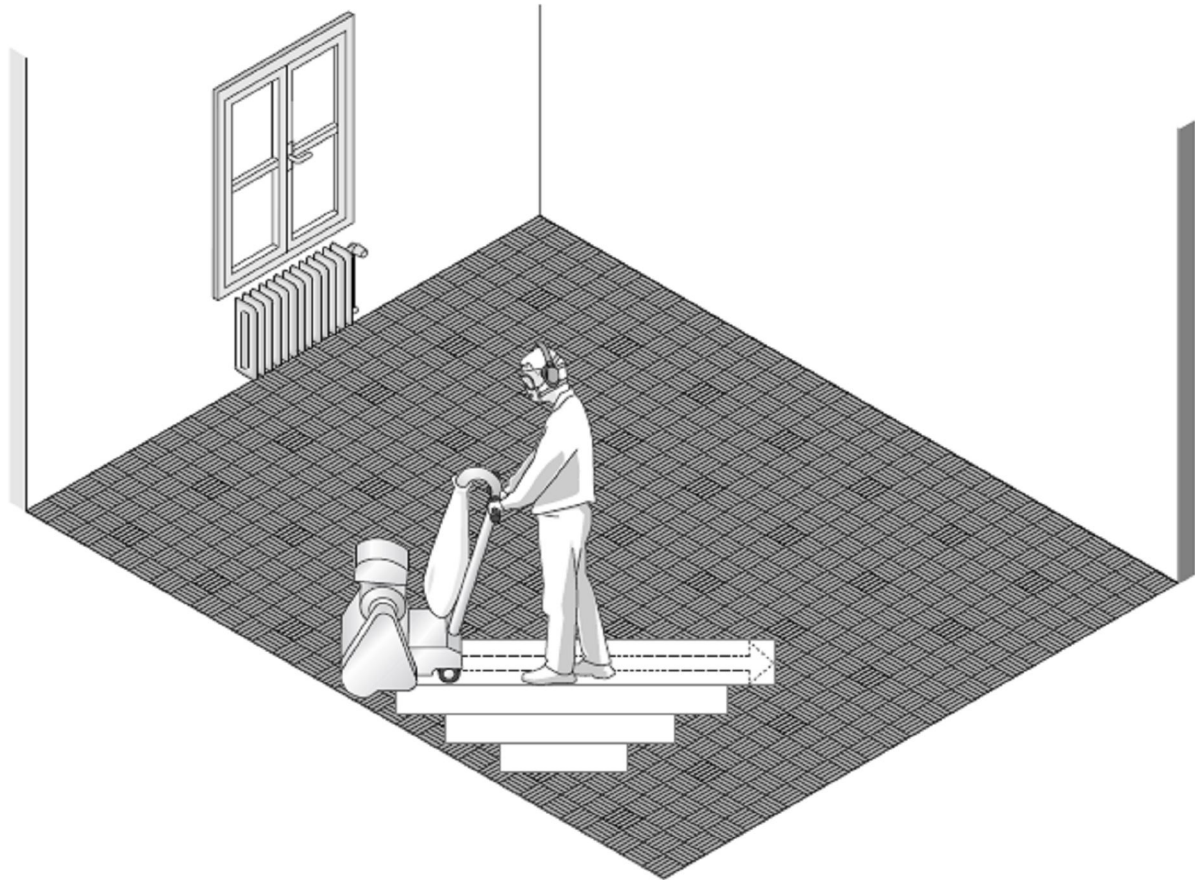

Каждая отшлифованная полоса соответствует операции шлифования в прямом и обратном направлении без какого-либо смещения машины в сторону.



PALLMANN

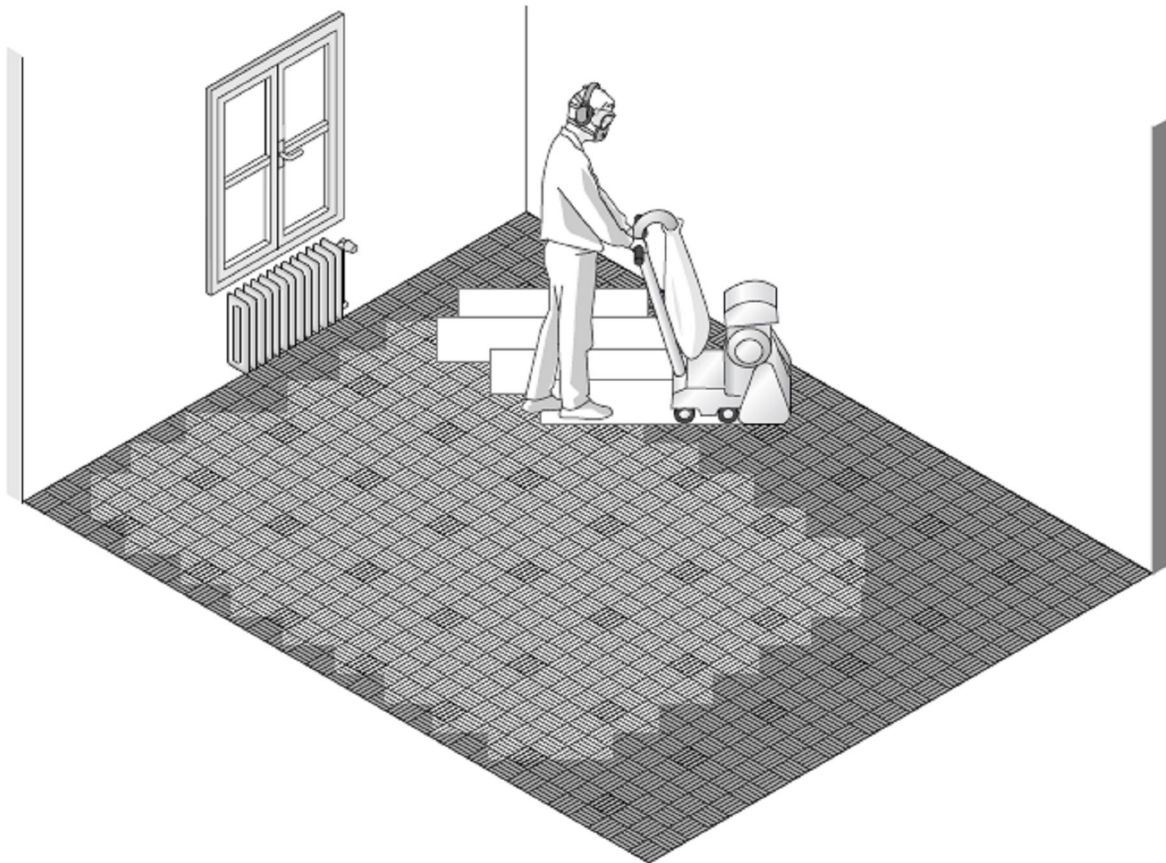

Из-за требуемого для оператора и машины места пол на расстоянии приблизительно 1,5 м до стены позади машины остается неотшлифованным. Поверните машину на 180 градусов и отшлифуйте оставшуюся поверхность. Шлифование этой поверхности также осуществляется путем такого перемещения машины, при котором образуются отшлифованные полосы, расположенные в ряд слева направо и внахлестку. Следите за тем, чтобы переход к отшлифованной поверхности был неразрывным.



Указание!

Чтобы поверхность пола стала красивой, обычно требуется несколько шлифовальных операций. Подробные сведения о соответствующей зернистости шлифовальной ленты, усилении шлифования и направлениях шлифования для отдельных шлифовальных операций содержатся в брошюре:

Шлифование паркетных и дощатых полов при помощи машины для шлифования паркетных полов «**КОБРА**» фирмы FRANK и шлифовальной машины «**Gecko S**» фирмы FRANK.

7.8 Включение/выключение машины «Кобра» при помощи панели управления

1. Перед запуском машины главная ручка подъема (1) должна находиться в заднем положении. Шлифовальный валец значительно поднят от пола. Расстояние до пола составляет около 15 мм. Вольтметр (5) показывает имеющееся напряжение.
2. Перед запуском машины проследите за тем, чтобы шлифовальная лента была натянута.
3. Установите выключатель (4) в **положение 1**. Когда двигатель наберет рабочее число оборотов, установите выключатель в **положение 2**. Благодаря ступенчатому переключению удастся избежать высокого пускового тока.
4. В условиях низких температур (ниже 10°C) двигателю необходимо намного больше времени для разгона. Холодные подшипники обладают большим сопротивлением, и сначала должны нагреться. Если двигатель не набирает необходимое число оборотов, дайте машине несколько минут поработать без шлифовальной ленты.
5. При помощи кнопки (2) можно включить и выключить подсветку.
6. Аварийный выключатель (3) включает нулевой выключатель и прерывает подачу питания к двигателю. Посредством повторного нажатия осуществляется возврат аварийного выключателя в исходное положение. Если во время эксплуатации машины был нажат аварийный выключатель, перед повторным запуском необходимо установить главный выключатель (1) в положение 0.



PALLMANN

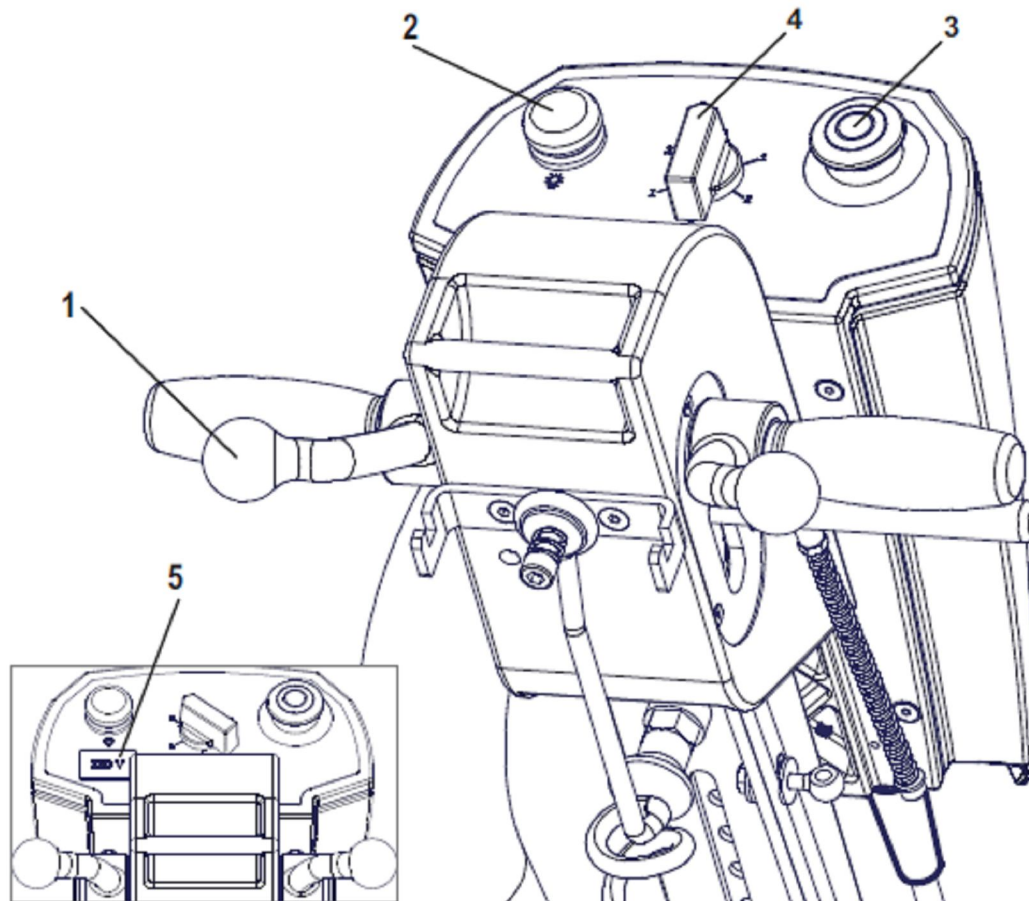

Внимание!

При очень низких температурах целесообразно дать машине прогреться без шлифовальной ленты.



PALLMANN

7.9 Шлифование при помощи машины «Кобра»

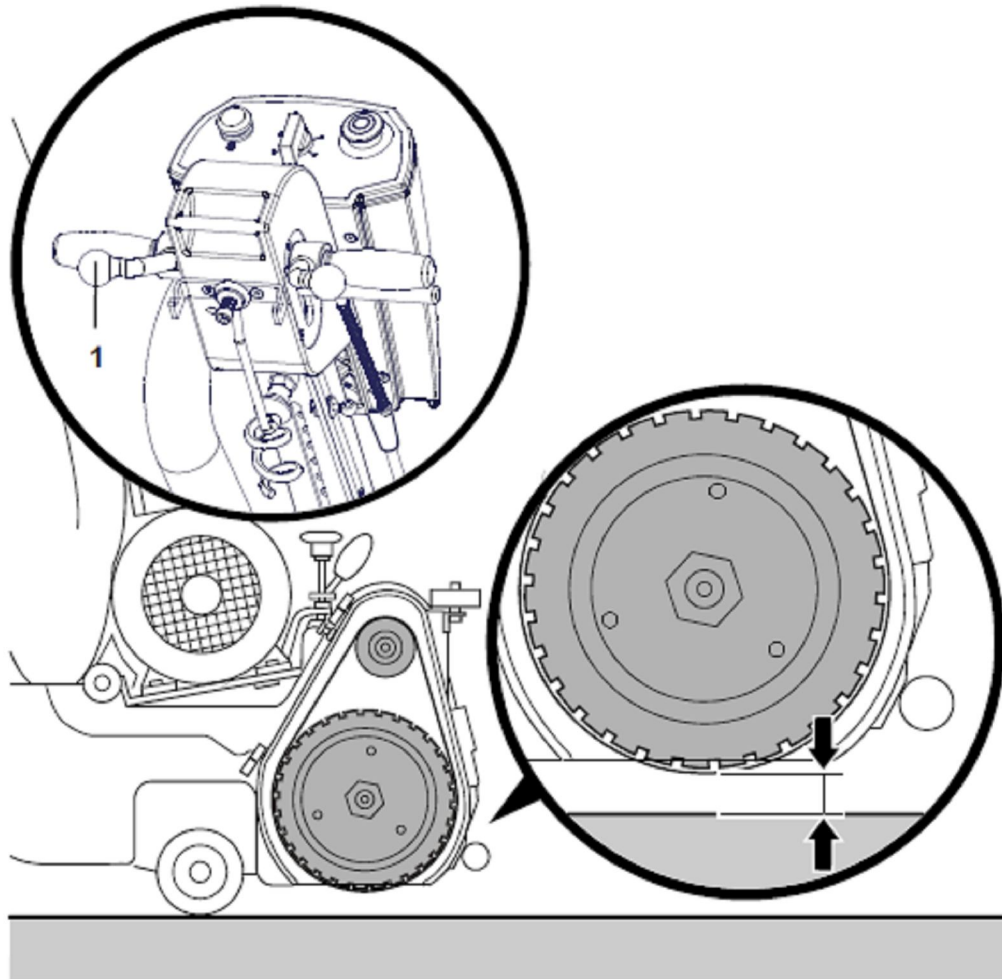

1. Перед запуском машины главная ручка подъема (1) должна находиться в заднем положении. Шлифовальный валец должен быть значительно поднят от пола. Расстояние до пола составляет около 15 мм.
2. Установите машину в исходное положение.



PALLMANN

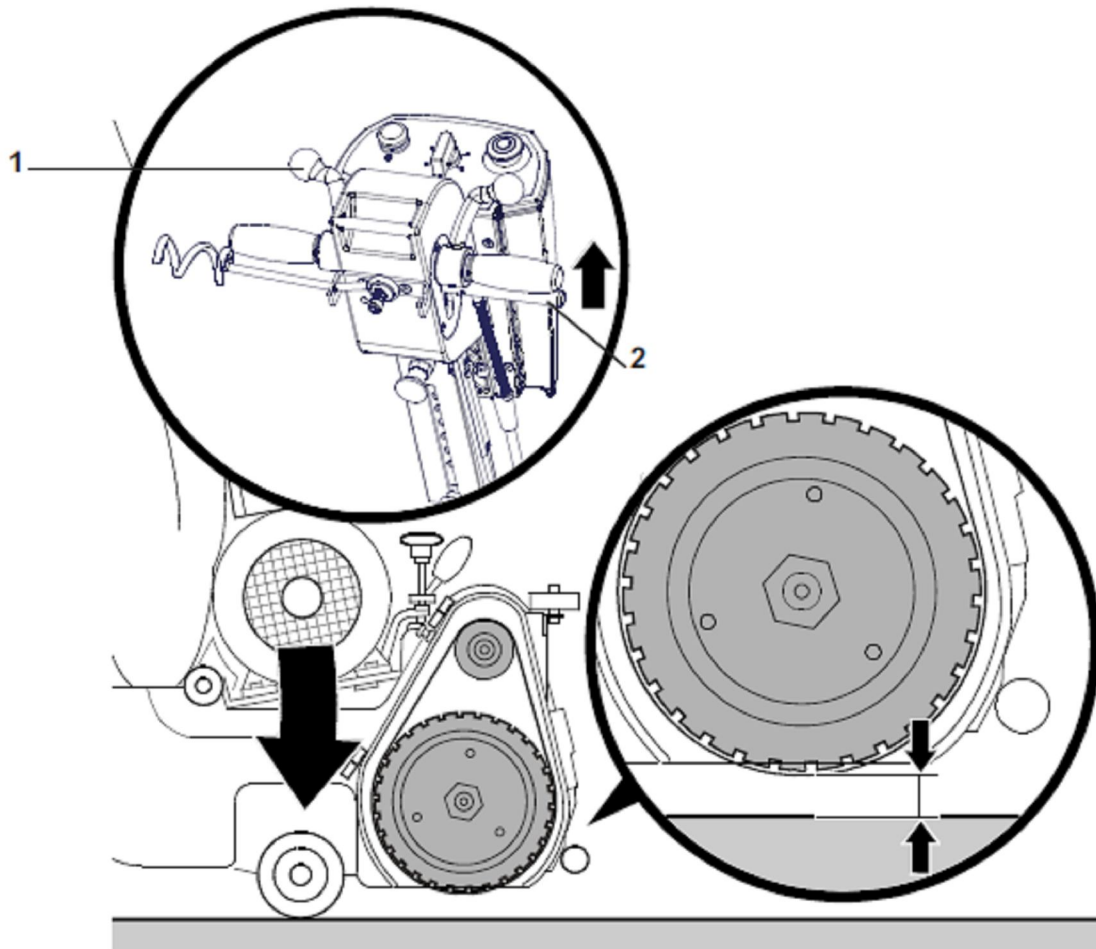

3. Прежде чем установить шлифовальный валец на уровне 5 мм над полом, необходимо потянуть ручку плавного подъема (2) правой рукой вверх и удерживать ее в этом положении.
4. Удерживая ручку плавного подъема (2) вверху, левой рукой переместите главную ручку подъема вперед (1). Благодаря этому шлифовальный валец опустится до уровня 5 мм над полом. Ручку плавного подъема (2) при этом необходимо непременно удерживать в верхнем положении, так как в противном случае шлифовальный валец опустится на пол.



PALLMANN

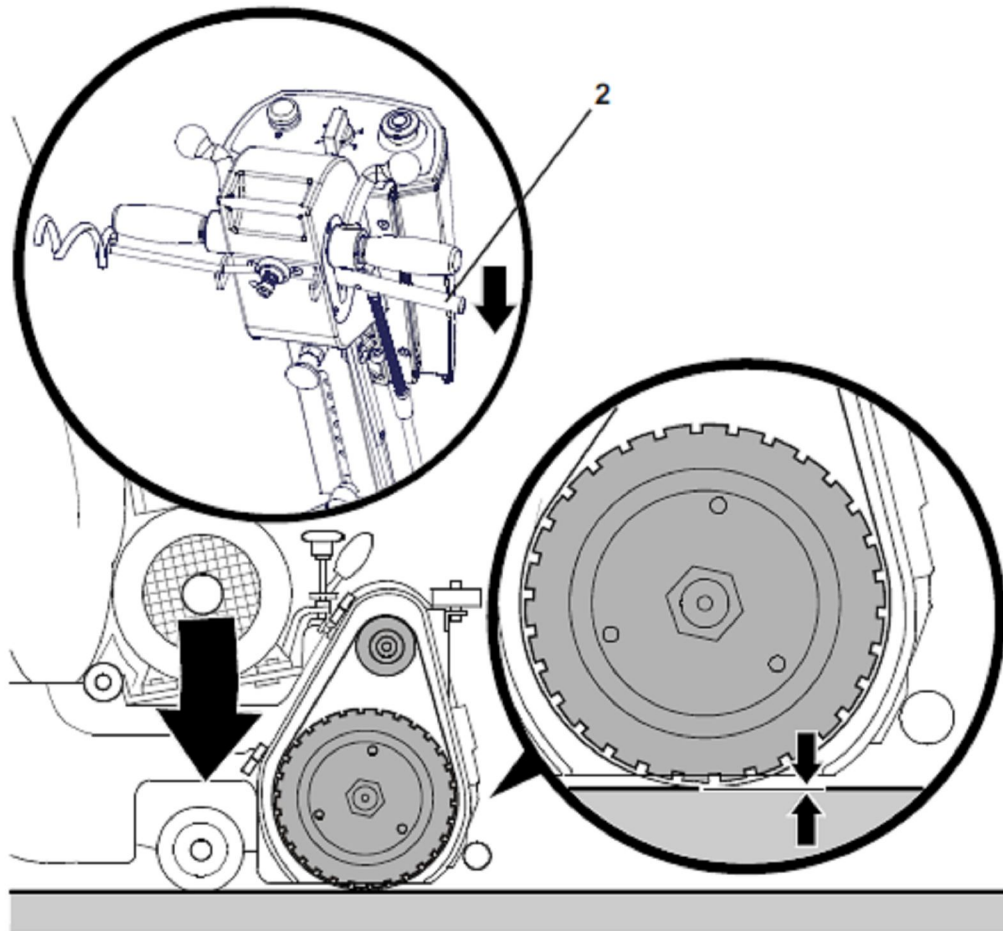

5. Шлифуйте полосу, равномерно перемещая машину вперед и медленно отпуская ручку плавного подъема (2) и тем самым опуская шлифовальный валец на пол.



Внимание!

Во время шлифования перемещайте машину равномерно, чтобы не вышлифовать в полу углубления.



PALLMANN

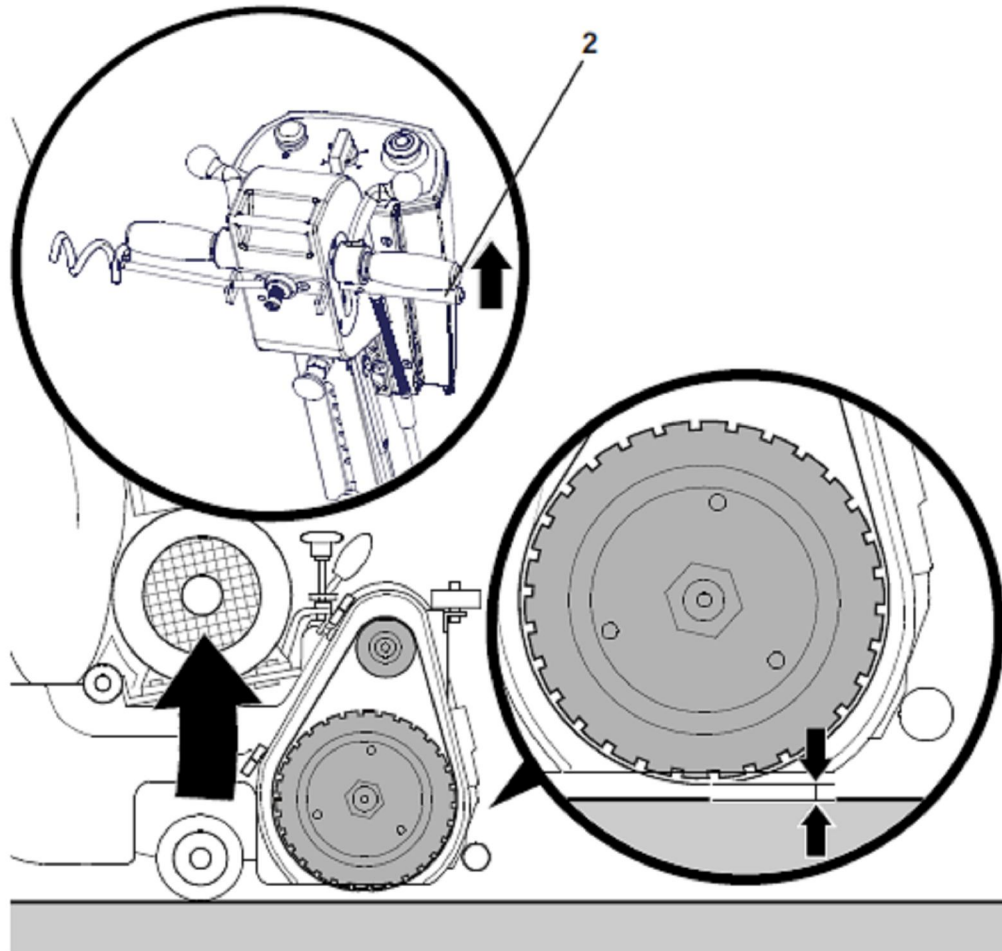

6. По завершении шлифования в прямом направлении прежде, чем завершить перемещение машины, необходимо снова поднять шлифовальный валец от пола, потянув ручку плавного подъема (2).

7. После каждой операции шлифования в прямом направлении следует операция шлифования в обратном направлении по той же полосе. После каждой операции шлифования в обратном направлении следует операция шлифования в прямом направлении, при этом машину необходимо сместить вправо приблизительно на 10 см.



Внимание!

Во время шлифования машина ни в коем случае не должна останавливаться на месте даже на небольшое время, так как она сразу же вышлифует в полу углубление. Поэтому при каждой смене направления шлифования еще во время равномерного перемещения машины необходимо поднять шлифовальный валец от пола.

Затем шлифовальный валец можно снова опустить лишь тогда, когда машина снова начнет перемещаться равномерно.



PALLMANN

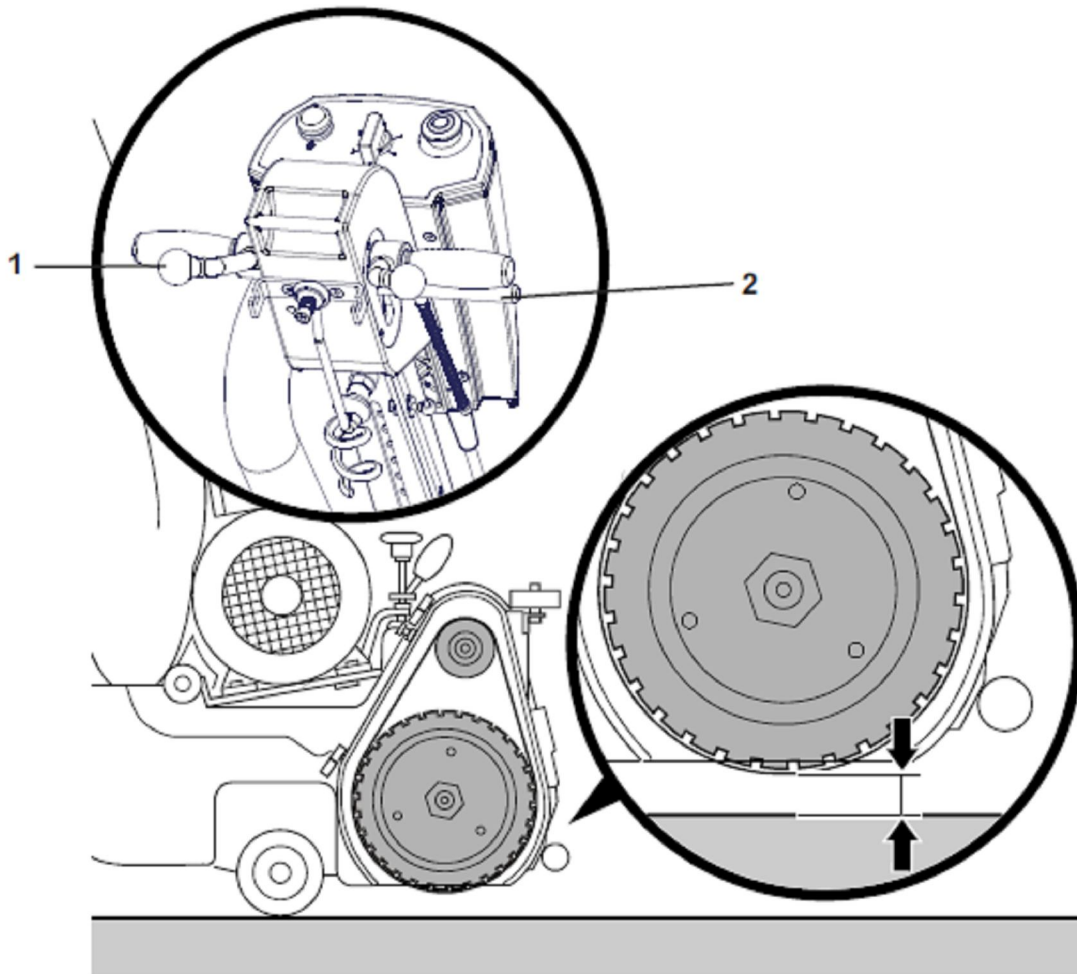

8. Завершение или прерывание шлифовальной операции: Если Вы желаете завершить или прервать операцию шлифования, Вам следует правой рукой удерживать ручку плавного подъема (2) в верхнем положении до тех пор, пока Вы левой рукой не переместите главную ручку подъема (1) назад. Лишь после этого можно отпустить ручку плавного подъема (2). Затем выключите машину и выньте штепсельную вилку. Предохраните машину от откатывания.



Внимание!

Незамедлительно пересыпьте содержащуюся в пылесборнике шлифовальную пыль в огнеупорную, негорючую емкость. Закройте емкость огнеупорной, негорючей крышкой и храните ее под открытым небом.



PALLMANN

8. Техническое обслуживание

8.1 Замена шлифовального вальца

Если обшивка шлифовального вальца износилась или повредилась, шлифовальный валец необходимо заменить.

Порядок замены шлифовального вальца:

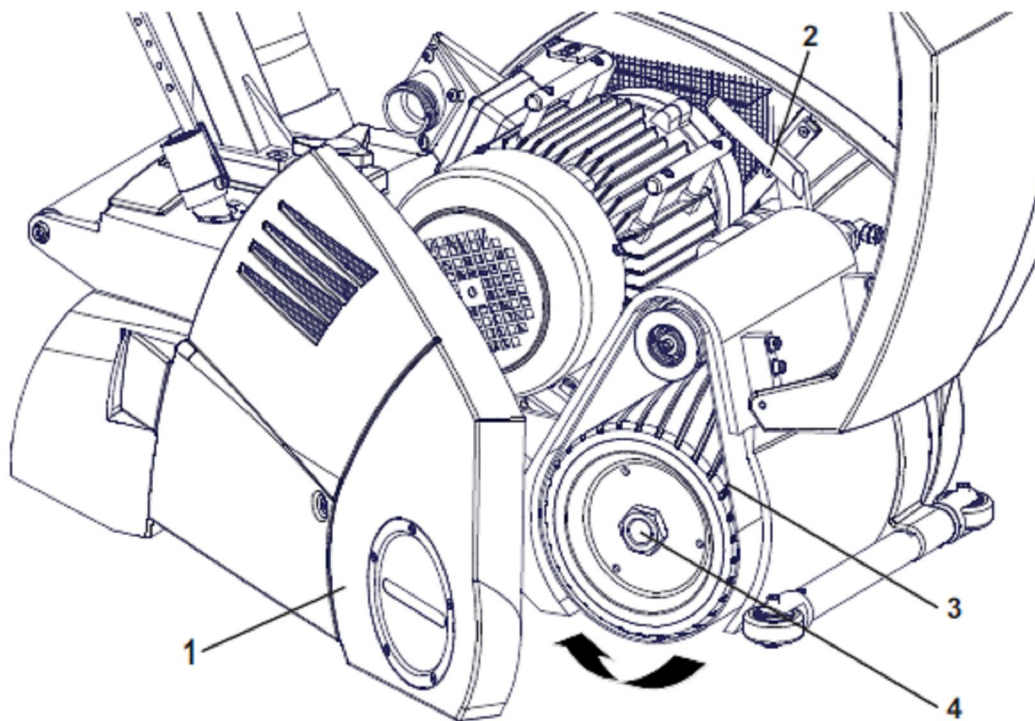

1. Выключите машину.
2. Выньте штепсельную вилку.
3. Откройте крышку для защиты вальца (1).
4. Переместите натяжной рычаг (2) вперед, чтобы ослабить натяжение шлифовальной полосы.
5. Сбоку извлеките шлифовальную полосу (3).
6. Отвинтите крепежную гайку (4): Крепежная гайка приклеена на резьбе вала шлифовального вальца, чтобы исключить возможность отвинчивания крепежной гайки во время работы с машиной «Кобра». Для отвинчивания крепежной гайки используйте двусторонний гаечный ключ, который прилагается в качестве принадлежностей. Чтобы шлифовальный валец во время отвинчивания не вращался, опустите шлифовальный валец на пол.



PALLMANN

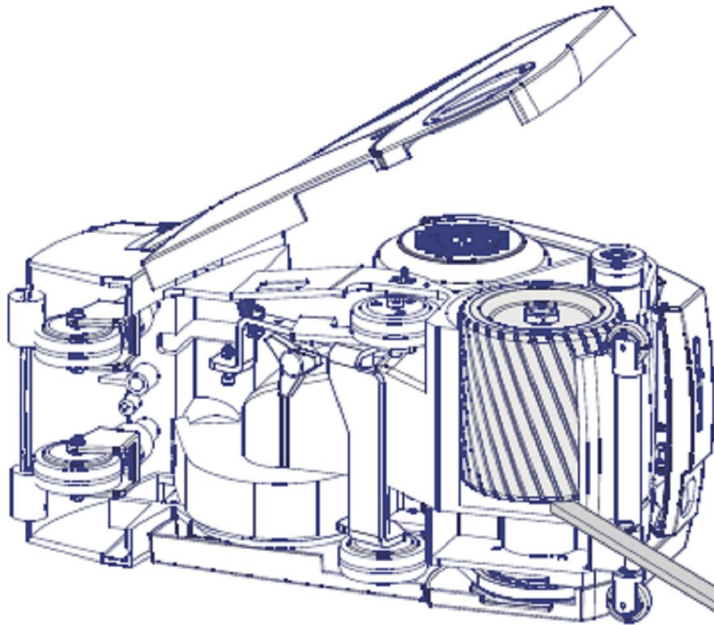

7. Положите машину на левый бок.
8. При помощи монтажного нагеля осторожно немного выдавите шлифовальный валец.
9. Извлеките шлифовальный валец.
10. Следите за тем, чтобы призматическая шпонка не потерялась.
11. Надвиньте на вал шлифовального вальца новый шлифовальный валец. Призматическая шпонка должна при этом находиться в своем пазу на валу шлифовального вальца.
12. Нанесите на резьбу крепежной гайки клей для соединения металла и снова навинтите крепежную гайку на вал шлифовального вальца. Затяните крепежную гайку при помощи прилагаемого двустороннего гаечного ключа. Для этого снова установите машину вертикально и опустите шлифовальный валец на пол, чтобы шлифовальный валец при навинчивании крепежной гайки не вращался.
13. Затем переместите главную ручку подъема назад, чтобы поднять шлифовальный валец от пола.
14. Закройте крышку для защиты вальца.
15. Предохраните машину от откатывания.



Указание!

После замены шлифовального вальца необходимо заново отрегулировать торцевое шлифование (см. раздел 8.2).

8.2 Регулирование ходовых роликов

Если машина шлифует только с одной стороны, необходимо заново отрегулировать торцевое шлифование машины. После замены шлифовального вальца или ходовых роликов необходимо всегда заново регулировать торцевое шлифование. Для точного поперечного шлифования шлифовальный валец и ходовые ролики должны находиться на одном уровне.

Правый ходовой ролик регулируется. Левый ходовой ролик не регулируется.

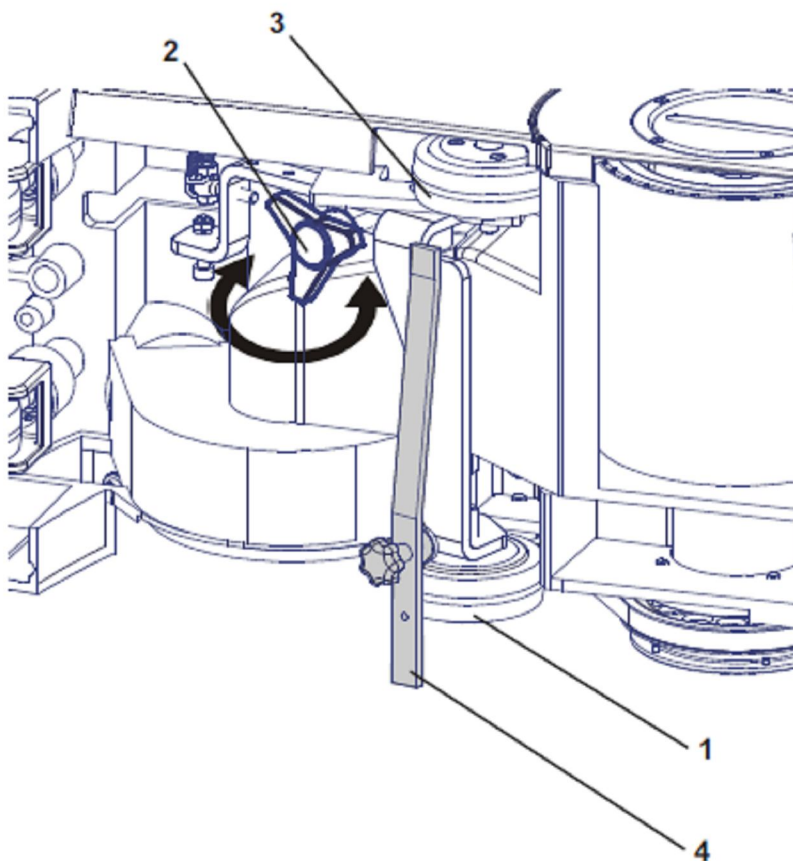

Порядок регулирования ходовых роликов:

1. Выключите машину.
2. Выньте штепсельную вилку.
3. Положите машину на левый бок.
4. Установите устройство для регулирования ходовых роликов (4) на левый ходовой ролик (1).
5. Ослабьте контргайку (2) болта с головкой с тремя выступами на рычаге ходовой части позади правого ходового ролика (3).



PALLMANN

6. Отрегулируйте правый ходовой ролик (3) при помощи устройства для регулирования ходовых роликов в соответствии с положением левого ходового ролика (1). Для этого поворачивайте болт с головкой с тремя выступами правого ходового ролика (3) до тех пор, пока правый ролик (3) слегка не коснется лапки устройства для регулирования ходовых роликов (4).
7. Затяните контргайку (2) болта с головкой с тремя выступами на рычаге ходовой части возле правого ходового ролика.



PALLMANN

Schleifbild

- | | |
|---|---|
|  | 1. Dreisterngriffschraube (2) nach links drehen. |
|  | 2. Dreisterngriffschraube (2) nach rechts drehen. |
|  | 3. Optimales Schleifbild |

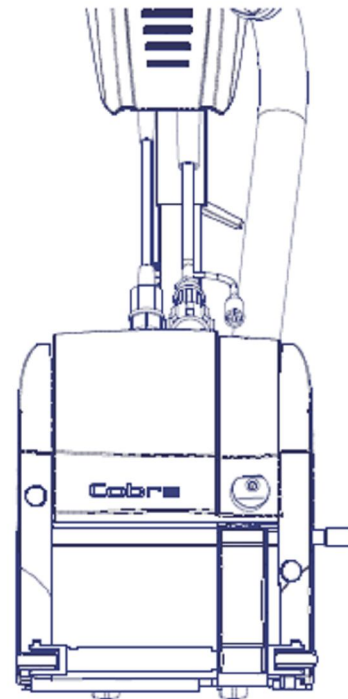
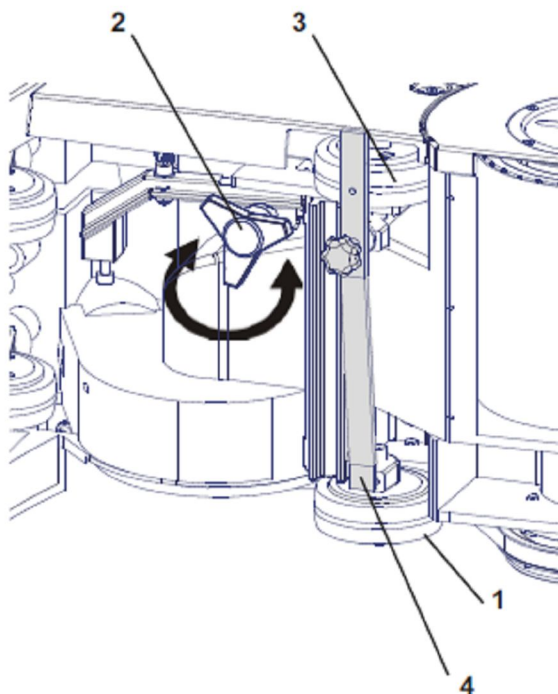

Einstellen der Lenkrollen

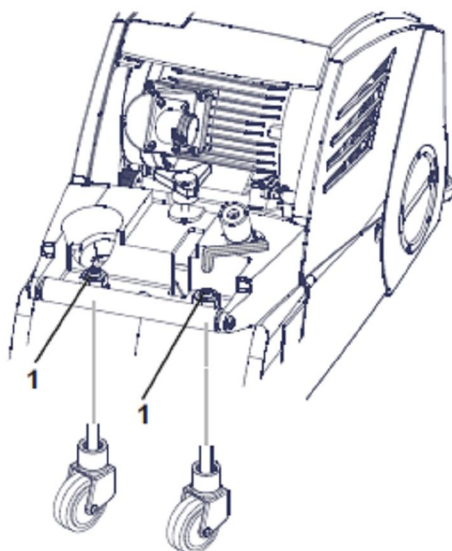

Arbeitsschritte zum Einstellen der Lenkrollen:

1. Schalten Sie die Maschine aus.
2. Ziehen Sie den Netzstecker.
3. Nehmen Sie den Stiel ab.
4. Lösen Sie die Kontermutter (1).
5. Drehen Sie die Schwenkachse mit dem Sechskant-Schraubendreher so lange, bis beide Lenkrollen tragen.
6. Ziehen Sie die Kontermutter wieder an.

8.3 Регулирование направляющих роликов

Порядок регулирования направляющих роликов:

1. Выключите машину.
2. Выньте штепсельную вилку.
3. Снимите рулевую колонку.
4. Ослабьте контргайку (1).
5. Вращайте поворотную ось при помощи ключа для винтов с шестигранной головкой до тех пор, пока оба направляющих ролика не станут несущими.
6. Снова затяните контргайку.

8.4 Регулирование натяжного вальца.

Натяжной валец автоматически регулирует шлифовальную ленту, благодаря чему шлифовальная лента располагается по центру на шлифовальном вальце. Если с течением временем эффективность автоматического регулирования снизится, необходимо снова отрегулировать натяжной валец.



Внимание! Опасность травмирования!

Регулирование движения ленты должно осуществляться только специалистами, так как наладочные работы осуществляются на работающей машине и с открытой крышкой для защиты вальца (согласно предписаниям профсоюзов BGV A1, § 41 «Ремонтные и наладочные работы»).



Внимание!

Используйте защитные очки и не надевайте просторную одежду во время регулирования движения ленты.

Порядок регулирования натяжного вальца:



Внимание!

Во время регулирования натяжного вальца главная ручка подъема должна быть перемещена назад, чтобы шлифовальный валец был поднят от пола.

1. Следите за тем, чтобы машина была выключена, а штепсельная вилка вынута.
2. Откройте крышку для защиты ремня.



PALLMANN

3. Уложите шлифовальную ленту.
4. Переместите натяжной рычаг (2) назад, чтобы натянуть шлифовальную ленту.

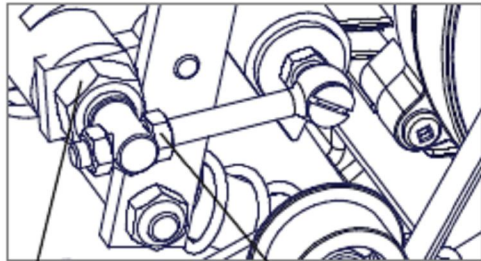

1

2

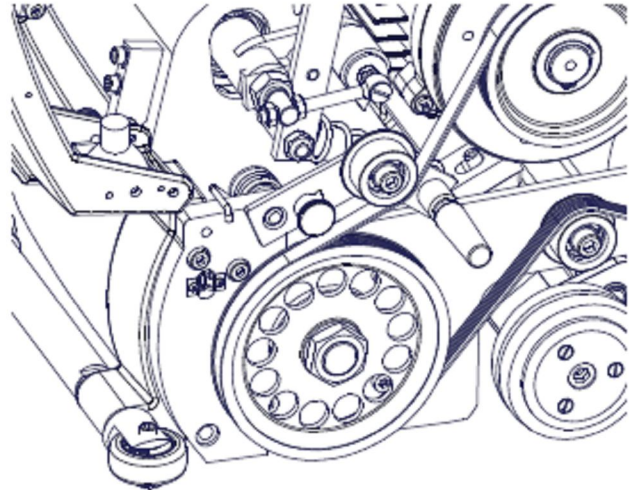

5. Ослабьте крепежную гайку (1).
6. Подключите машину к электрической сети (см. раздел 7.8).
7. Запустите машину со слабым усилием шлифования (положение 1).
8. Путем вращения регулировочных гаек (2) зажимной валец перемещается и изменяется движение ленты. Таким способом регулируйте движение ленты до тех пор, пока шлифовальная лента снова не будет располагаться на шлифовальном вальце по центру.
9. Выключите машину и выньте штепсельную вилку.
10. Затяните регулировочные гайки (2).
11. Закройте крышку для защиты ремня.

8.5 Замена лампы

1. Отвинтите патрон (3) лампы на четверть оборота влево.
2. Вывинтите винт с накатанной головкой (2) настолько, чтобы можно было откинуть дужку (1) вверх.
3. Установка новой лампы осуществляется в обратной последовательности.



PALLMANN



3 1 2

9. Декларация о соответствии

Мы заявляем под свою ответственность, что данное изделие соответствует следующим стандартам или нормативным документам: EN 50144, согласно положениям директив 73/23/EWG, 89/336/EWG, 98/37EG.

C^09

9. Konformitätserklärung

Wir erklären in alleiniger Verantwortung, dass dieses Produkt mit den folgenden Normen oder normativen Dokumenten übereinstimmt: EN 50144, gemäß den Bestimmungen der Richtlinien 2006/42/EG.

ce 10

Dipl.-Ing. (FH) Dieter Hammel
Konstruktionsleitung

i.V.

Hermann FRANK GmbH & Co. KG | D-75038 Oberderdingen | Östliche Bahnhofstraße 8

Дипл. инж. (спец. вуз) Дитер Хаммель
Руководитель конструкторского отдела

**Hermann FRANK GmbH & Co. KG | D-75038, Обердеринген | Остлихе
Банхофштрассе, 8**

10. Гарантия

Срок гарантии на новые машины фирмы FRANK составляет один год с момента передачи / поставки машины клиенту, если согласно обязательным правовым нормам не действует иное положение.

При заявлении рекламаций необходимо также представлять счет или документ, подтверждающий покупку.

Все ремонтные работы по гарантии должны выполняться признанной нами сервисной мастерской фирмы FRANK. При самостоятельном и/или ненадлежащем выполнении работ право на гарантию утрачивается. То же самое касается ненадлежащего обслуживания и/или применения.

Замена деталей, принадлежностей и прочие изменения машин фирмы FRANK

Машины фирмы FRANK обеспечивают высокий уровень безопасности и надежности. Чтобы безопасность и надежность остались на том же высоком уровне, запрещается изменять состояние Вашей машины FRANK, в которой она находилась на момент поставки, не соблюдая следующие правила. Эти правила касаются как замены деталей, оснащения принадлежностями, так и прочих технических изменений.

- Все работы с машиной фирмы FRANK должны осуществляться исключительно специализированной мастерской, в которой работает специально обученный и опытный персонал и которая оснащена необходимыми инструментами. Для этого мы рекомендуем воспользоваться услугами авторизованных сервисных мастерских фирмы FRANK.
- В случае замены деталей, оснащения принадлежностями или осуществления прочих технических изменений перед началом работ необходимо проконсультироваться с авторизованной сервисной мастерской фирмы FRANK или с нами как с производителем.
- Настоятельно рекомендуется использовать проверенные оригинальные запчасти и принадлежности фирмы FRANK, которые были допущены нами как производителем. Эти запчасти и принадлежности можно приобрести в авторизованной сервисной мастерской фирмы FRANK, которая также, с удовольствием, выполнит для Вас квалифицированный монтаж. Оригинальные запчасти и принадлежности фирмы FRANK были проверены на безопасность и пригодность специально для машин фирмы FRANK. **Безопасность и пригодность иных запчастей и принадлежностей мы не можем в достаточной мере оценить и, следовательно, не можем отвечать за них.**
- Для обеспечения эксплуатационной надежности и во избежание повреждений в случае осуществления технических изменений любого рода в любом случае необходимо соблюдать наши технические директивы. В любое время обращайтесь к нам, если у Вас появятся другие вопросы касательно Вашей машины фирмы FRANK.

Мы просим Вас понять, что мы не отвечаем за ущерб, если он возник вследствие ненадлежащего выполнения работ или вследствие нарушения



PALLMANN

вышеупомянутых правил.

JP Coatings GmbH | Im Kreuz 6 | 97076 Würzburg | Telefon: +49 (0)931 27964-0 | Telefax: +49 (0)931 27964-50 | E-Mail: info@pallmann.net